



01-001506-191220



Zéro-turn Notice d'Utilisation

ZTX105 2691707

Avertissement !

Lire et comprendre le présent manuel dans son intégralité avant d'utiliser cette machine ou de procéder à son entretien et à son contrôle.

Conserver ce manuel avec soin afin de pouvoir le consulter pour l'utilisation, l'entretien, ou le contrôle de cette machine.

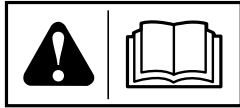

- (en) *Operator's Manual*
- (da) *Brugsanvisning*
- (de) *Bedienungsanleitung*
- (el) *Εγχειρίδιο χειριστή*
- (es) *Manual del operario*
- (fi) *Ohjekirja*
- (fr) *Manuel d'utilisation*
- (it) *Manuale dell'operatore*
- (nl) *Bedienerhandbuch*
- (no) *Brukerhåndbok*
- (pt) *Manual do Operador*
- (sv) *Bruksanvisning*

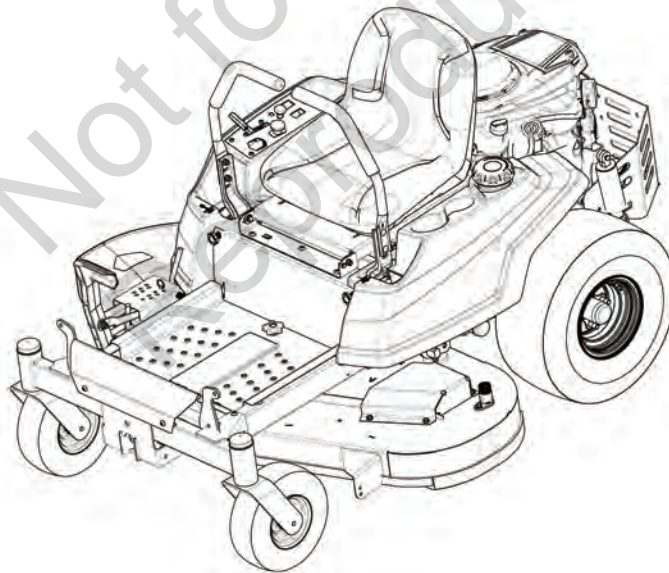

EAC

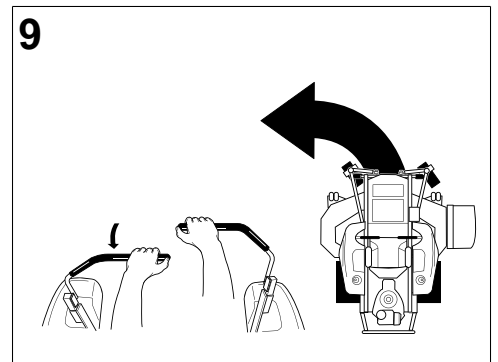
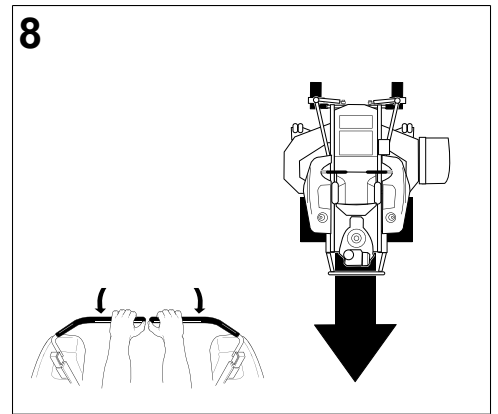
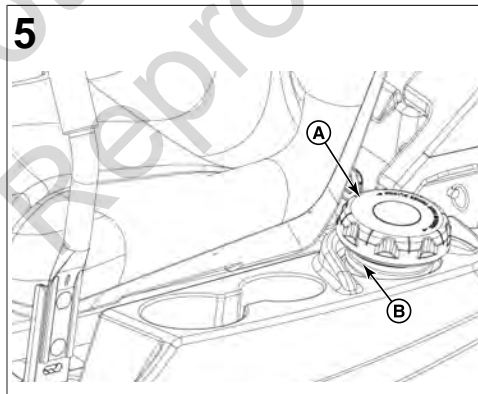
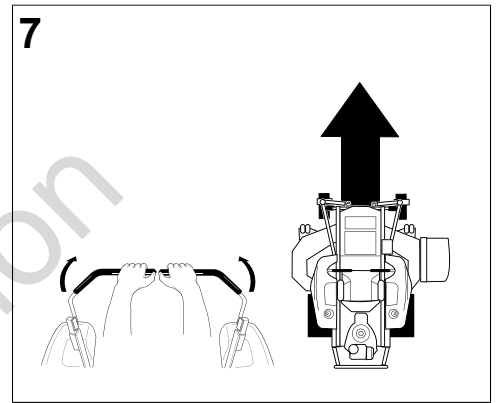
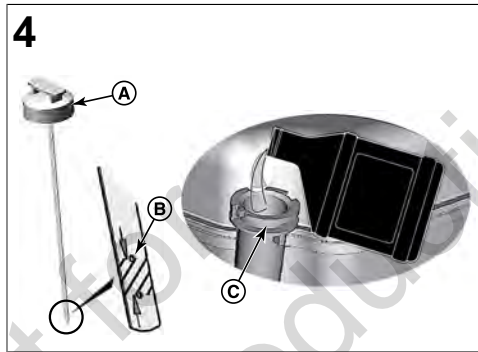
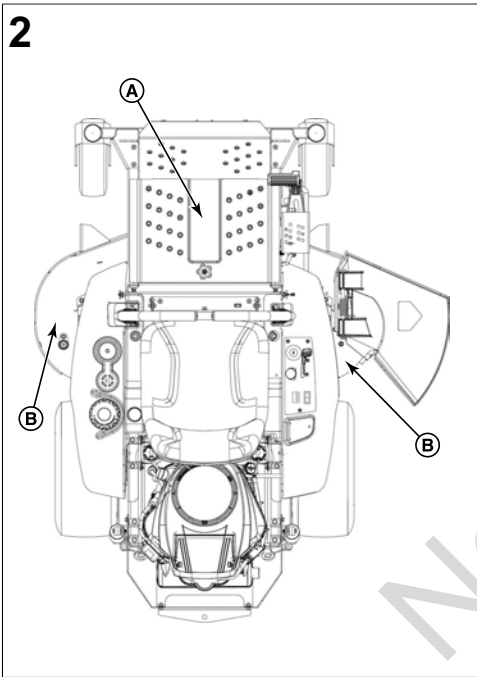
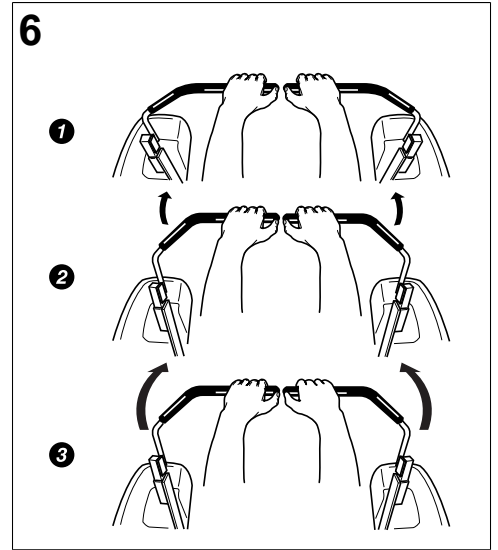
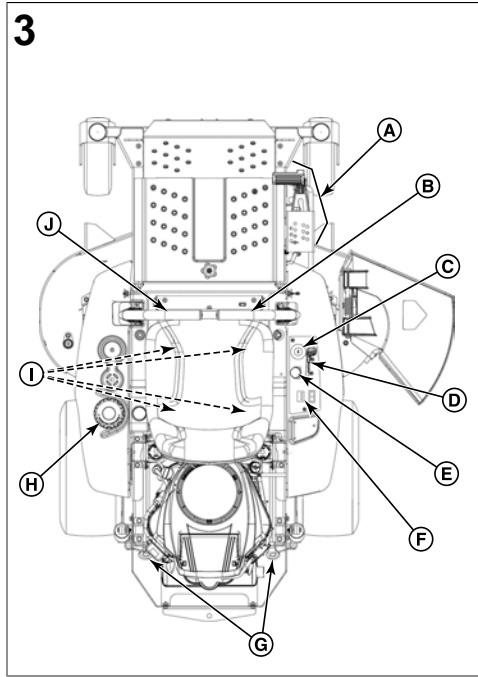
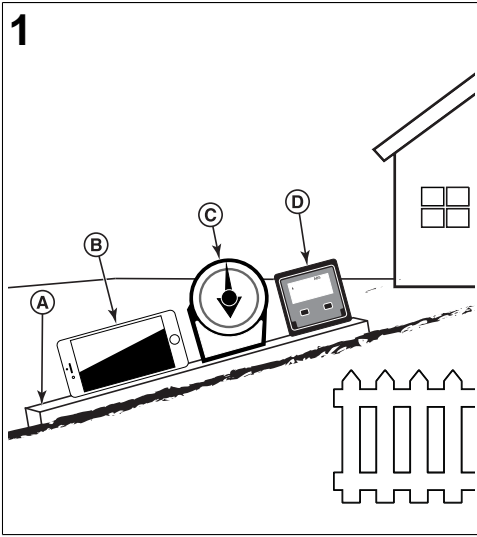

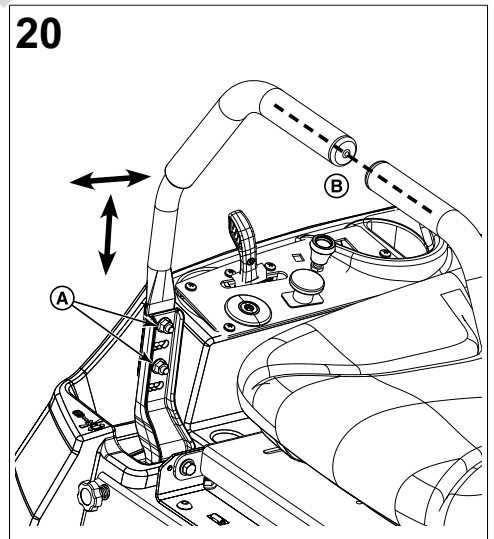
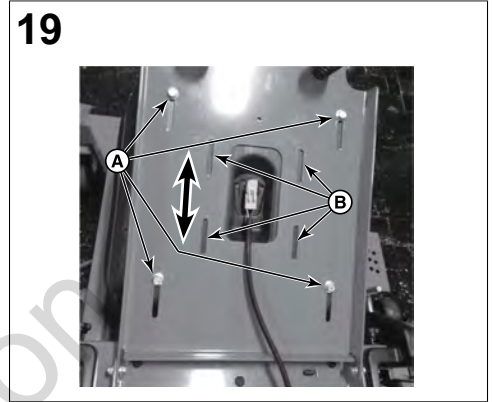
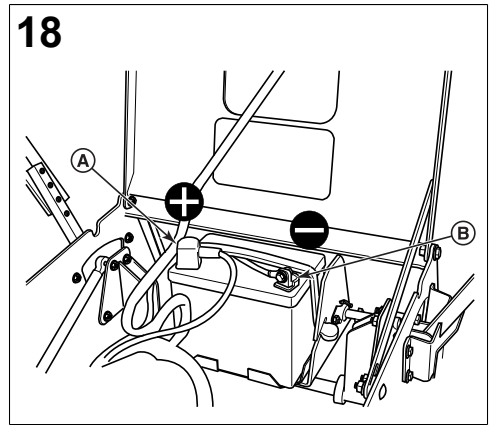
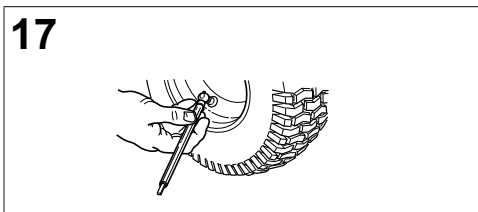
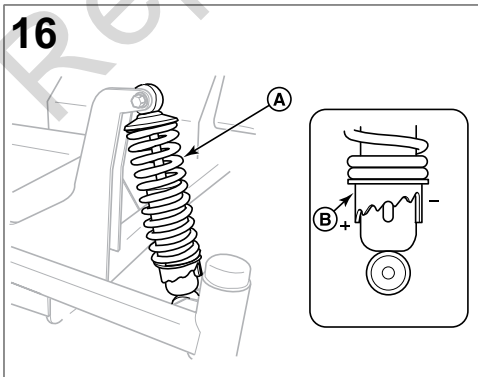
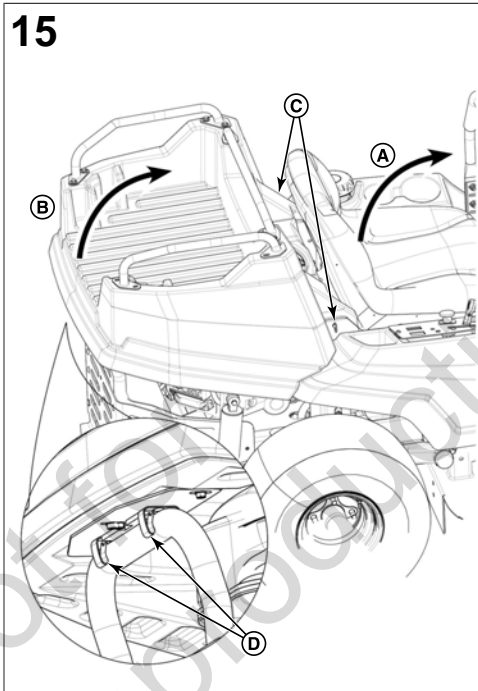
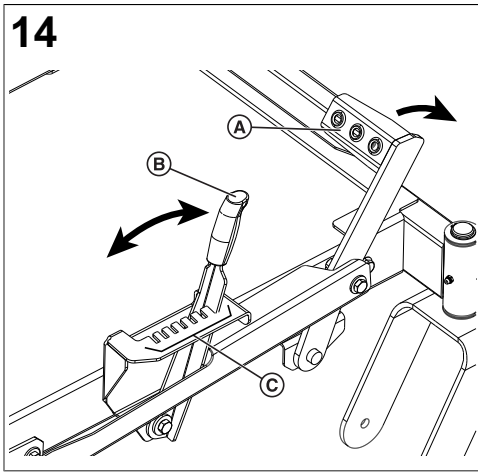
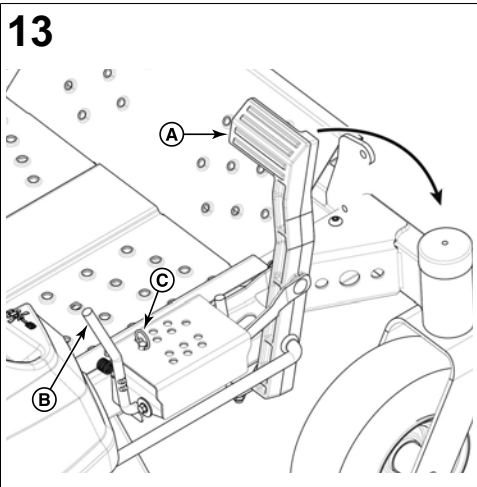
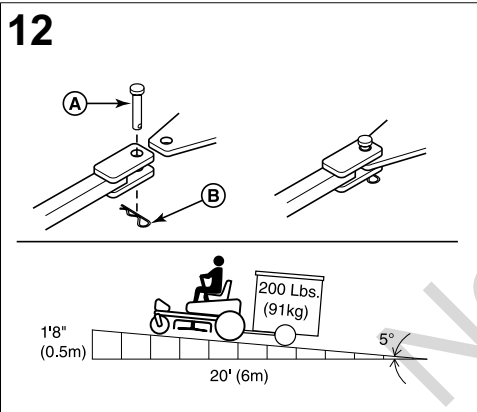
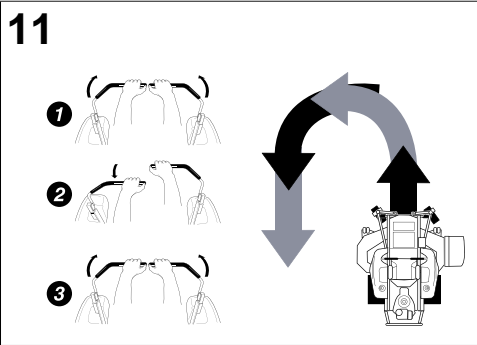
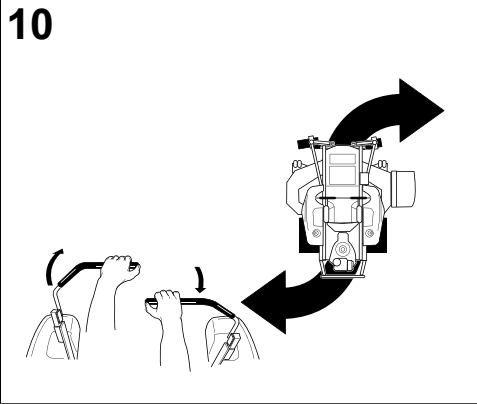

21

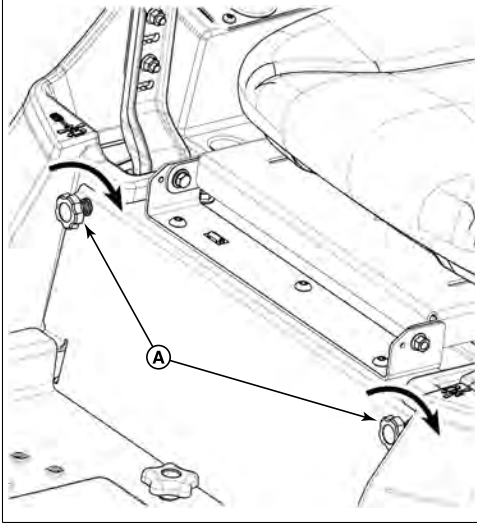

24

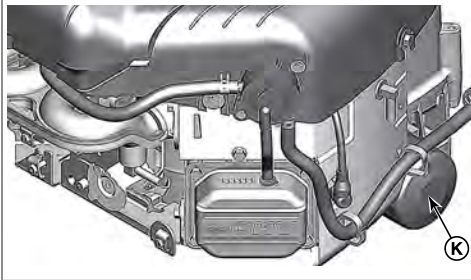

28

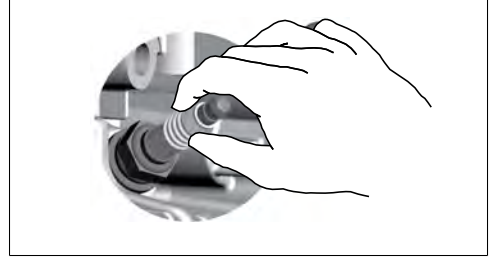

22

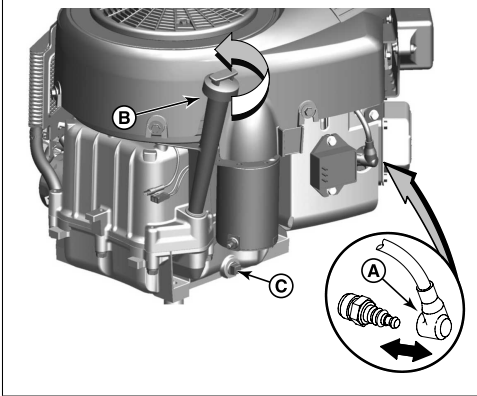

25

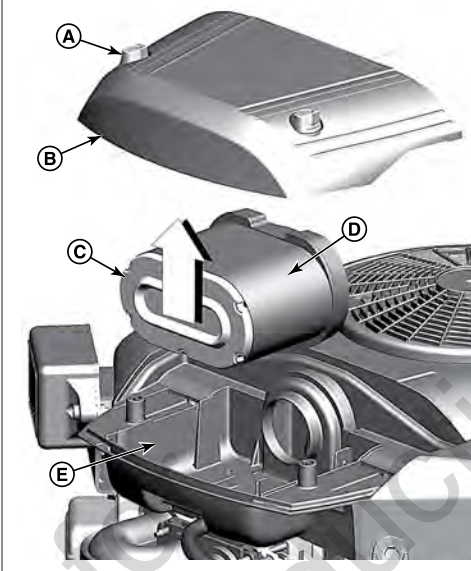

29

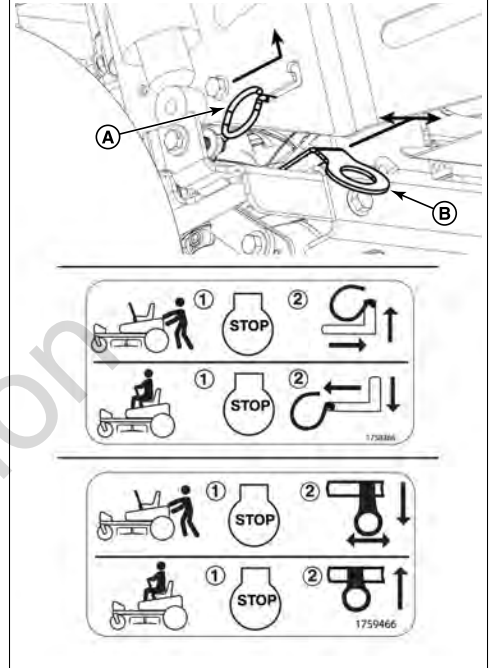

23

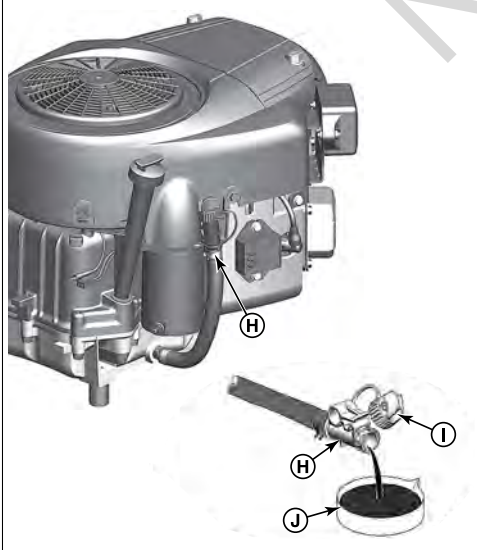

26

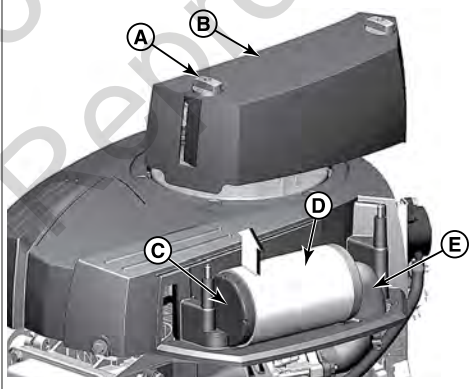

30

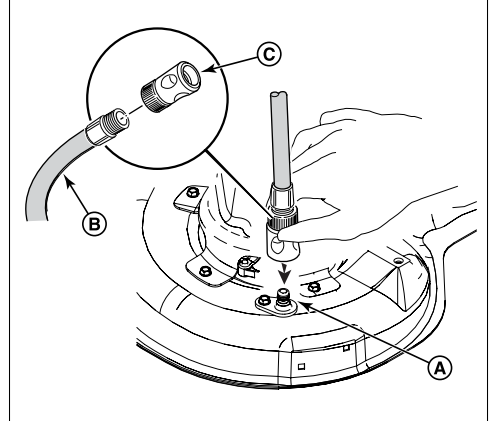

27

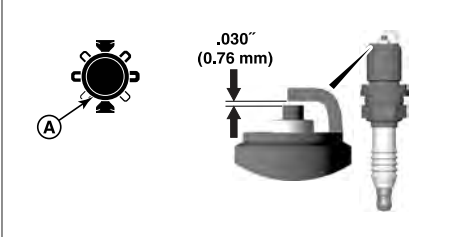

Produits couverts par le présent manuel

Les produits suivants sont couverts par le présent manuel :

2691691-00, 2691692-00, 2691692-01, 2691693-00,
2691694-00, 2691694-01, 2691695-00, 2691695-01,
2691696-00, 2691696-01, 2691707-00, 2691708-00,
2691708-01, 2691708-02, 2691709-00, 2691709-01,
2691710-00, 2691711-00, 2691711-01, 2691712-00,
2691712-01, 2691713-00

Table des matières:

Généralités.....	103
Sécurité de l'utilisateur.....	103
Fonctions et commandes.....	106
Fonctionnement.....	107
Entretien.....	113
Dépannage.....	118
Spécifications.....	119

Généralités

Pour des informations supplémentaires, se référer au *Guide de contact pour le client* inclus avec l'unité.

Les images dans ce document sont représentatives. Votre machine peut présenter une apparence différente des images. La *GAUCHE* et la *DROITE* sont considérées à partir de la position de manipulation.

Le recours à une Remarque ou au terme Important dans ce texte indique des clarifications, exceptions ou alternatives aux procédures fournies.

Toutes les traductions de ce document sont basées sur le document d'origine en anglais.



Recycler tous les emballages, huiles usées et batteries conformément aux réglementations gouvernementales applicables.

Sécurité de l'utilisateur

Sauvegardez ces instructions pour votre référence. Ce manuel contient des informations de sécurité pour vous faire prendre conscience des dangers et des risques associés à ce produit et vous informer sur la façon de les éviter. Il contient également des instructions importantes qui doivent être suivies pendant l'installation initiale, l'utilisation et l'entretien du produit.

Ce produit est conçu à l'intention seulement de la tonte de gazon adéquatement entretenu et n'est pas destiné à d'autres fins.

Il est important de lire et comprendre parfaitement ces instructions avant d'essayer de mettre en marche ou d'utiliser cette machine.

Assurez-vous d'être parfaitement familiarisé avec les commandes et l'utilisation correcte de ce produit.

Savoir arrêter la machine et débrayer rapidement les commandes.

Guide d'identification des pentes

Comment mesurer la pente d'une surface de pelouse avec un smartphone ou une jauge :



AVERTISSEMENT

Ne pas faire fonctionner sur des pentes de plus de 10 degrés.

- Utiliser un bord droit d'au moins deux (2) pieds de long (A, Figure 1). Un morceau de bois-d'œuvre ou une pièce de métal droite fonctionne bien.
- Outils de détermination d'angle.
 - Utilisez votre smartphone :** De nombreux smartphones (B, Figure 1) ont un inclinomètre (détermination d'angle) situé sous l'application boussole. Sinon, recherchez une application dans un magasin d'applications pour trouver une application d'inclinomètre.
 - Utilisez les outils de détermination d'angle :** Les outils de détermination d'angle (C et D, Figure 1) sont disponibles dans les quincailleries locales ou en ligne (aussi appelés inclinomètre, rapporteur, mesureur d'angle ou jauge d'angle). La numérotation de type (C) ou de type numérique (D) fonctionne, d'autres pourraient ne pas fonctionner. Lire et observer toutes les instructions d'utilisation fournies avec l'outil de détermination d'angle.
- Placer le bord d'une longueur de deux (2) pieds le long de la partie la plus raide de la pente de la pelouse. Placer la planche en haut et en bas de la pente.
- Poser le smartphone ou l'outil de détermination d'angle sur le bord droit et lire l'angle en degrés. Il s'agit là de la pente de votre pelouse.

Remarque : Un guide d'identification de la pente par jauge papier est inclus dans votre documentation produit et est également disponible en téléchargement à partir du site Internet du fabricant.

Symboles de sécurité et leurs significations

Symbole	Signification
	Informations de sécurité sur les dangers pouvant provoquer des dommages corporels.
	Lire attentivement le contenu du manuel de l'utilisateur avant de faire fonctionner l'appareil ou d'intervenir dessus.
	Retirer la clé et lire le manuel de l'utilisateur avant d'intervenir sur la machine.
	Arrêt
	Risque d'incendie
	Risque d'explosion
	Risque de décharge électrique
	Risque de fumées toxiques
	Pièces amovibles
	Porter une protection oculaire.

Symbole	Signification
	Produits chimiques dangereux
	Risque de surface chaude
	Danger d'amputation
	Danger de projection d'objets
	Garder une distance de sécurité
	Tenir les enfants à distance
	Danger de renversement
	Danger d'amputation

Symboles de sécurité et mots indicateurs

Le symbole de sécurité identifie les informations de sécurité relatives aux dangers pouvant blesser quelqu'un. Les mots-indicateurs (**DANGER**, **AVERTISSEMENT**, ou **ATTENTION**) sont utilisés avec le symbole de sécurité pour indiquer la probabilité et la gravité potentielle des blessures. En outre, un symbole de danger peut être utilisé pour représenter le type de danger.

DANGER indique un danger qui, s'il n'est pas évité, **entraînera** la mort ou de graves blessures.

AVERTISSEMENT indique un danger qui, s'il n'est pas évité, **pourrait** provoquer de graves blessures, voire la mort.



! **ATTENTION** indique un danger qui, s'il n'est pas évité, **pourrait** causer des blessures mineures ou modérées.

AVIS indique les informations considérées comme importantes, mais non relatives aux dangers.

Étiquettes autocollantes de sécurité

Avant d'utiliser votre machine, lire et comprendre les étiquettes autocollantes de sécurité. Comparer la Figure 2 avec le tableau suivant. Les précautions et les avertissements sont pour votre sécurité. Pour éviter tout dommage corporel ou dégât de la machine, comprendre et suivre toutes les instructions des étiquettes de sécurité.

Important : Si les étiquettes autocollantes de sécurité sont usées ou endommagées et sont illisibles, commander d'autres étiquettes de remplacement auprès de votre revendeur local.

<p>A</p> <p>Étiquette autocollante, sécurité principale</p> <p>Pièce No. 5106566</p>		
<p>B</p> <p>Étiquette autocollante, danger, projection d'objets</p> <p>Pièce No. 7106109</p>		

Définitions des icônes des étiquettes autocollantes de sécurité

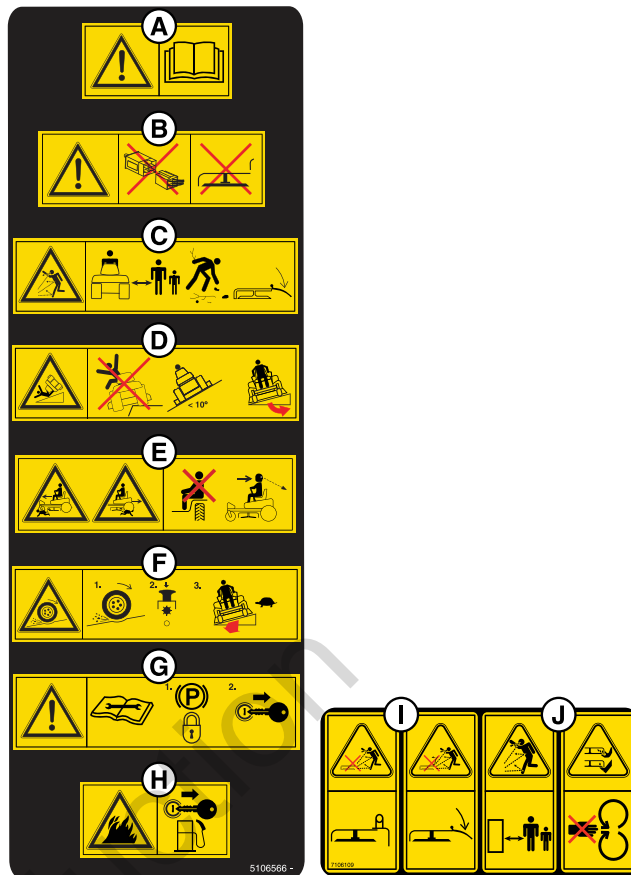

A	<p>AVERTISSEMENT : Lire et comprendre le contenu du manuel de l'utilisateur avant d'utiliser cette machine. Se familiariser avec l'emplacement et la fonction de toutes les commandes. Ne pas faire fonctionner cette machine à moins d'avoir été formé.</p>
B	<p>DANGER - RISQUE D'AMPUTATION ET DE MUTILATION : Pour éviter d'être blessé par les lames rotatives et les pièces mobiles, maintenir en place et en état de fonctionnement les dispositifs de sécurité (protections, écrans protecteurs et interrupteurs).</p>
C	<p>DANGER - RISQUE DE PROJECTION D'OBJETS ET D'AMPUTATION : Afin de prévenir des blessures, tenir les spectateurs et enfants à distance. Retirer les objets pouvant être rejetés par la lame. Ne pas tonde avant que la totalité de la goulotte d'éjection ou du bac à herbe ne soit en place.</p>
D	<p>DANGER - RISQUE DE PERTE DE CONTRÔLE ET DE RENVERSEMENT : Travailler sur des surfaces en pente peut être dangereux et conduire à une perte de contrôle et à des renversements. Ne pas faire fonctionner sur des pentes supérieures à 10° degrés. Éviter les virages soudains ou les changements de vitesse brusques. Réduire la vitesse et faire preuve d'une extrême prudence sur les pentes. Éviter de tourner sur une pente descendante, si possible tourner sur une pente ascendante. Ne pas utiliser la machine sur une pente descendante en direction ou à proximité d'eau, de murs de soutènement ou d'à-pics. Prévoir un espace de sécurité d'au moins deux largeurs de tondeuse autour de ces endroits dangereux.</p>
E	<p>DANGER - RISQUE D'AMPUTATION : Ne jamais transporter de passagers, et plus particulièrement des enfants, même si les lames sont au repos. Ne pas tonde en marche arrière à moins que cela ne soit absolument indispensable. Regarder vers le bas et l'arrière pendant et avant toute marche arrière.</p>

F	DANGER : PERTE DE TRACTION, RISQUE DE GLISSADE, PERTE DU MAINTIEN DE LA DIRECTION ET DE CONTRÔLE SUR LES PENTES : Si la machine s'arrête en marche avant sur une pente, arrêter les lames et conduire lentement la machine hors de la pente.
G	DANGER : Serrer le frein à main, retirer la clé et consulter la documentation technique avant d'effectuer toute réparation ou entretien.
H	DANGER - RISQUE D'INCENDIE : Retirer la clé et attendre trois (3) minutes avant de faire le plein de carburant.
I	DANGER - RISQUE DE PROJECTION D'OBJETS : Ne pas tondre avant que la totalité de la goulotte d'éjection ou du bac à herbe ne soit en place.
J	DANGER - RISQUE DE PROJECTION D'OBJETS ET D'AMPUTATION : Pour éviter d'être blessé par les lames rotatives, rester à bonne distance du rebord du plateau et tenir les autres personnes éloignées.

*Ces restrictions ont été déterminées d'après la Section 4.6 de la norme internationale ISO 5395-3:2013, et sont basées sur la procédure de test de stabilité ISO 5395-3 décrite en Annexe A. La « limite de stabilité » de 10 degrés est égale à 60 % de l'angle sous lequel la machine décolle lors des tests statiques. La stabilité dynamique réelle peut varier en fonction des conditions d'utilisation.

Messages de sécurité



AVERTISSEMENT

Lire, comprendre et suivre les instructions et les avertissements dans ce manuel et sur la machine, le manuel du moteur et les accessoires, avant d'utiliser cette machine. Le non-respect des instructions de sécurité de ce manuel et sur l'équipement risque d'entraîner la mort ou des blessures graves.

- N'autoriser que les opérateurs qui sont responsables, formés et familiarisés avec les instructions et qui sont physiquement capables d'utiliser la machine.
- Ne pas utiliser la machine sous l'emprise de l'alcool ou de drogues.
- Porter des lunettes de sécurité et des chaussures à bout fermé.
- Ne jamais placer les mains ou les pieds près des pièces en mouvement ou sous la machine. Rester loin de l'ouverture de la conduite en tout temps.
- Maintenir la machine en bon état de fonctionnement. Remplacer les pièces usées ou endommagées.
- Être attentif lors de l'entretien des lames. Envelopper les lames ou porter des gants. Remplacer les lames endommagées. Ne pas réparer ni modifier les lames.
- Utiliser des rampes sur toute la largeur pour charger et décharger une machine de transport.
- Se reporter à la fixation ou à l'accessoire pour connaître les poids de roue ou les contrepoids appropriés.
- Pour aider à prévenir les incendies, garder la machine exempte d'herbe, de feuilles ou d'autres matières non désirées. Nettoyer toute huile restante ou déversement de carburant. Éliminer tout débris trempé de carburant et laisser la machine refroidir avant de la stocker.



AVERTISSEMENT











Les moteurs en marche dégagent du monoxyde de carbone, un gaz toxique sans odeur et sans couleur. Respirer du monoxyde de carbone peut causer des maux de têtes, des sensations de fatigue, des vertiges, des vomissements, des états de confusion, des convulsions, des nausées, des pertes de connaissance, et même la mort.

- Utilisez votre machine **EXCLUSIVEMENT** à l'extérieur.
- Ne laissez pas les gaz d'échappement pénétrer dans une enceinte confinée, à travers les fenêtres, portes, orifices de ventilation, ou autres ouvertures.

Fonctions et commandes

Comparer les fonctions et les commandes de la Figure 3 avec le tableau suivant.

Réf.	Description/fonction	Icône(s)	Définition/utilisation
A	Pédale du lève-plateau, goupille de réglage de hauteur de coupe et levier de blocage de lève-plateau – permet de régler la hauteur de coupe	 	Voir Réglage de la hauteur de coupe
B	Levier droit de commande de vitesse d'avancement – contrôle la vitesse et la direction de la roue motrice droite ; serre également le frein à main	 	Hausse de la vitesse en marche avant – pousser le levier vers l'avant Point mort – levier de débrayage de transmission Démarrage du moteur – déplacer le levier Hausse de la vitesse de marche arrière – tirer le levier vers l'arrière
C	Interrupteur d'allumage - démarre le moteur		Moteur arrêté

			Moteur en marche (en fonctionnement)
			Démarrage moteur
D	Contrôle de régime moteur - contrôle le régime du moteur		Starter tiré (fermé) – moteurs Briggs uniquement
			Régime moteur rapide
			Régime moteur lent
E	Commutateur de prise de force – embraye et débraye l'embrayage de lame de tondeuse		Embrayer la prise de force – tirer le commutateur vers le haut
F	Compteur horaire		Indique le nombre total d'heures de fonctionnement du moteur
G	Leviers de débrayage de transmission – permettent de débrayer les transmissions pour que l'unité soit en roue libre		Voir Pousser l'unité à la main
H	Bouchon du réservoir de carburant		Tourner le bouchon dans le sens contraire des aiguilles d'une montre pour le retirer
I	Réglage du siège de l'opérateur		Voir Réglages du siège

J	Levier gauche de commande de vitesse d'avancement – contrôle la vitesse et la direction de la roue motrice gauche		Hausse de la vitesse en marche avant – pousser le levier vers l'avant Point mort – levier de débrayage de transmission Démarrage du moteur – déplacer le levier Hausse de la vitesse de marche arrière – tirer le levier vers l'arrière
---	---	---	--

Fonctionnement

Zone de travail

1. S'assurer de connaître la zone dans laquelle vous prévoyez d'utiliser la tondeuse.
2. S'assurer que la zone est exempte de matières non désirées qui pourraient être ramassées par les lames et projetées.



DANGER



Cette machine peut projeter des objets pouvant blesser des spectateurs ou endommager des bâtiments.

- Ne pas utiliser la machine sans que la totalité du sac à herbe, la protection de décharge (déflecteur) ou les autres dispositifs de sécurité ne soient en place et fonctionnent correctement. Vérifier fréquemment les signes d'usure ou de détérioration et remplacer au besoin.
- Dégager la zone de travail des objets qui pourraient être projetés ou gêner le fonctionnement de la machine.

3. Sortir la tondeuse à conducteur avant de démarrer le moteur.



AVERTISSEMENT



Les moteurs dégagent du monoxyde de carbone, un gaz toxique sans odeur et sans couleur. Respirer du monoxyde de carbone peut provoquer des nausées, des évanouissements, voire même la mort.

4. Prendre note de toutes les pentes et les dénivelés.



Le fait d'opérer sur des pentes, près de l'eau ou à proximité d'un cours d'eau ou de déversements peut entraîner une perte de contrôle et un retournement.

- Éviter de tourner sur une pente descendante, si possible tourner sur une pente ascendante.
- Réduire la vitesse et se montrer prudent sur les pentes.
- Ne pas opérer sur des pentes de plus de 10 degrés, soit une élévation de 3,5 pieds sur une longueur de 20 pieds.
- Ne pas utiliser la machine sur une pente descendante en direction ou à proximité d'eau, de murs de soutènement ou d'à-pics.
- Prévoir au moins deux largeurs de coupe autour de l'eau, des murs de soutènement ou des tombants.
- Ne pas tondre sur de l'herbe mouillée.
- Ne pas faire fonctionner la machine quand les conditions d'adhérence, de braquage ou de stabilité sont douteuses. Les pneus peuvent glisser même si les roues sont arrêtées.
- Ne pas démarrer ni s'arrêter sur des pentes.
- Ne pas effectuer de changements brusques de vitesse ou de direction.
- Faire les virages lentement et progressivement.
- Faire attention en cas d'utilisation de la machine avec un ramasseur d'herbe ou tout autre accessoire. Ils peuvent affecter la stabilité de la machine.
- Suivre les instructions du fabricant pour ce qui est des limites de poids pour le matériel remorqué et le remorquage sur des pentes. Voir *Équipement remorqué*.

5. S'assurer que la zone de travail est libre de tout spectateur, spécialement les enfants.



Cette tondeuse est capable d'amputer les mains ou les pieds.

- Arrêter la tondeuse quand des enfants ou d'autres personnes se trouvent à proximité.
- Garder les enfants en dehors de la zone de travail et sous la surveillance d'un adulte.
- Ne jamais transporter de passagers (et plus particulièrement des enfants) même si les lames sont au repos. Ils risquent de tomber et de gravement se blesser ou d'interférer avec l'utilisation sûre de la machine. Les enfants que l'on a transportés par le passé risquent d'apparaître brusquement dans la zone à tondre pour se faire transporter à nouveau et risquent de se faire écraser ou passer dessus par la machine.
- Faire preuve de prudence à l'approche d'angles morts, d'arbustes, d'arbres ou d'autres objets susceptibles de masquer la vision.

Vérifications du système de verrouillage de sécurité



NE PAS utiliser la machine si l'un des verrouillages de sécurité ou des dispositifs de sécurité n'est pas en place ou ne fonctionne pas correctement. Contacter immédiatement votre concessionnaire pour de l'aide. NE PAS tenter de contourner, de modifier ou de retirer l'un quelconque des dispositifs de sécurité.

TEST 1 - Le moteur ne doit pas démarrer si :

- le commutateur de la PDF est embrayé ; OU SI
- les leviers de commande de vitesse d'avancement ne sont pas bloqués sur la position « START/PARK » (DÉMARRER/STATIONNER).

Test 2 - Le moteur DOIT démarrer si :

- le commutateur de la PDF n'est PAS embrayé , ET
- les leviers de commande de vitesse d'avancement sont bloqués sur la position « START/PARK » (DÉMARRER/STATIONNER).

TEST 3 – Le moteur doit s'arrêter si :

- l'opérateur se lève du siège alors que la PDF est embrayée , OU SI
- le conducteur se lève de son siège quand les leviers de commande de vitesse d'avancement ne sont pas verrouillés sur la position « START/PARK » (DÉMARRER/STATIONNER).

TEST 4 – Vérifier le temps d'arrêt complet des lames

Les lames de coupe et leur courroie d'entraînement doivent s'arrêter complètement dans les cinq secondes qui suivent la coupure du commutateur de PDF. Si la courroie d'entraînement de la tondeuse ne s'arrête pas dans les cinq secondes, consulter votre revendeur.

Remarque : Une fois que le moteur s'est arrêté, le commutateur de prise de force doit être désactivé et les leviers de commande de vitesse d'avancement doivent être bloqués sur la position « START/PARK » (DÉMARRER/STATIONNER) pour démarrer le moteur.

Recommandations concernant l'huile

Capacité d'huile : Voir la section **Spécifications** .

Nous recommandons l'utilisation d'huiles garanties et certifiées Briggs & Stratton® pour obtenir les meilleures performances. D'autres huiles détergentes de haute qualité sont acceptables si elles sont de catégorie SF, SG SH, SJ ou supérieure. Ne pas utiliser d'additifs spéciaux.

Les températures extérieures déterminent la viscosité de l'huile convenant au moteur. Utiliser le tableau pour sélectionner la meilleure viscosité pour la plage de températures extérieures prévues.

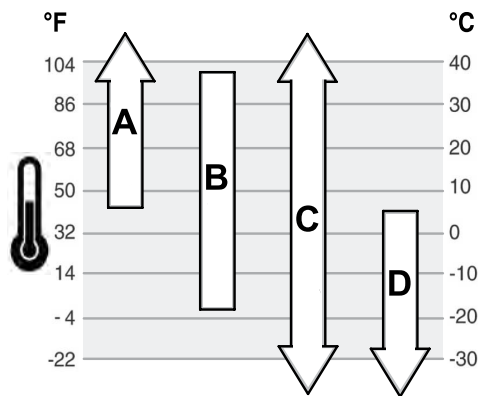

A	SAE 30 – En dessous de 40 °F (4 °C), l'utilisation d'huile SAE 30 rendra difficile le démarrage du moteur.
B	10W-30 – Au-dessus de 80 °F (27 °C), l'utilisation d'huile 10W-30 peut augmenter la consommation d'huile. Vérifier le niveau d'huile plus fréquemment.
C	5W-30 synthétique
D	5W-30

Vérifier le niveau d'huile

Voir l'illustration : 4

Avant d'ajouter de l'huile ou de vérifier le niveau

- Veiller à ce que le moteur soit sur une surface plane.
 - Débarrasser de tout débris la zone de remplissage d'huile.
1. Retirer la jauge d'huile (A, Figure 4) et l'essuyer avec un chiffon propre.
 2. Remettre la jauge en place et la resserrer (A, Figure 4).
 3. Retirer la jauge d'huile et vérifier le niveau d'huile. Il doit atteindre le haut du repère plein (B, Figure 4) sur la jauge.
 4. Si le niveau est insuffisant, ajouter de l'huile en l'incorporant par l'orifice de remplissage du moteur (C, Figure 4). **Ne pas trop remplir le réservoir.** Après avoir ajouté de l'huile, attendre une minute puis vérifier à nouveau le niveau d'huile.

Remarque : Ne pas ajouter d'huile au niveau de la vidange rapide (si présente). Se reporter à **Fonctions et commandes**.

5. Remettre la jauge en place et la resserrer (A, Figure 4).

Pression d'huile

Si la pression d'huile est trop faible, un manocontacteur (si l'unité en est équipée) arrêtera le moteur ou bien activera un dispositif d'avertissement sur l'équipement. Si cela se produit, arrêter le moteur et vérifier le niveau d'huile avec la jauge d'huile.

Si le niveau d'huile est en-dessous de la marque AJOUTER, compléter le niveau d'huile jusqu'à ce qu'il atteigne la marque PLEIN. Démarrer le moteur et vérifier que la pression d'huile soit adéquate avant de continuer à utiliser la machine.

Si le niveau d'huile est entre les marques AJOUTER et PLEIN, **NE PAS démarrer le moteur**. Prendre contact avec un revendeur agréé pour faire corriger le problème de pression d'huile.

Recommandations concernant le carburant

Le carburant doit répondre à ces exigences :

- Essence sans plomb, propre et fraîche.
- Au minimum 87 octanes/87 AKI (91 RON). Pour une utilisation en haute altitude, voir ci-dessous.
- L'essence contenant jusqu'à 10 % d'éthanol (carburol) est acceptable.

AVIS Ne pas utiliser d'essence non approuvée telle que l'E15 ou l'E85. Ne pas mélanger de l'huile à l'essence ou modifier le moteur pour qu'il puisse utiliser d'autres carburants. L'utilisation de carburants non homologués endommagera les composants du moteur, **ce qui n'est pas couvert par la garantie**.

Pour empêcher que de la gommene se forme dans le circuit d'alimentation, mélanger un stabilisateur de carburant à l'essence. Voir **Stockage**. Tous les carburants ne sont pas identiques. Si des problèmes de démarrage ou de performance se produisent, changer de fournisseur de carburant ou changer de marque. Ce moteur est certifié pour fonctionner à l'essence. Le système de contrôle des émissions pour ce moteur est EM (Modifications du moteur).

Haute altitude

À des altitudes supérieures à 5 000 pieds (1 524 mètres), de l'essence avec un indice d'octane minimal de 85/85 AKI (89 RON) est acceptable.

Pour les moteurs à carburateur, il est nécessaire d'effectuer un réglage pour hautes altitudes pour maintenir son rendement. Faire fonctionner le moteur sans ce réglage donnera lieu à des performances moindres, une consommation de carburant supérieure et une augmentation des émissions. Contacter un centre de services autorisé Briggs & Stratton pour davantage d'informations sur les réglages pour haute altitude. Il n'est pas recommandé de faire fonctionner le moteur à des altitudes inférieures à 2 500 pieds (762 mètres) si le réglage haute altitude est activé.

Il n'est pas nécessaire de faire un ajustement pour haute altitude sur les moteurs à injection électronique (EFI).

Ajout de carburant



L'essence et ses vapeurs sont hautement inflammables et explosives.

Un incendie ou une explosion peuvent entraîner de graves brûlures, voire même la mort.

Lors de l'ajout de carburant

- Arrêter le moteur et le laisser refroidir au moins 3 minutes avant de retirer le bouchon du réservoir.
 - Éteindre cigarettes, cigares, pipes et autres sources de combustion.
 - Remplir le réservoir de carburant à l'extérieur ou dans un endroit bien ventilé.
 - Ne jamais trop remplir le réservoir de carburant. Pour permettre l'expansion du carburant, ne pas dépasser le bas du col de remplissage du réservoir en effectuant le plein.
 - Garder le carburant loin des étincelles, des flammes nues, des lampes témoins, de chaleur et d'autres sources d'inflammation.
 - Vérifier régulièrement que les canalisations, le réservoir, le bouchon et les raccords de carburant ne présentent ni fissures ni fuites. Remplacer si nécessaire.
 - Si du carburant se répand, attendez jusqu'à ce qu'il s'évapore avant de démarrer le moteur.
1. Nettoyer la zone autour du bouchon du réservoir en enlevant toute la poussière et les débris. Retirer le bouchon du réservoir de carburant (A, Figure 5).
 2. Remplir le réservoir de carburant avec du carburant. Pour permettre l'expansion du carburant, ne pas dépasser le bas du col de remplissage du réservoir en effectuant le plein (B).
 3. Replacer le bouchon du réservoir.

Démarrage du moteur



- Si vous ne comprenez pas comment une commande spécifique fonctionne, ou bien si vous n'avez pas encore complètement lu la section *Fonctions et commandes*, faites-le maintenant.
 - Ne tentez PAS de faire fonctionner le tracteur sans vous familiariser d'abord avec l'emplacement et la fonction de toutes les commandes.
1. Quand il est assis sur son siège, le conducteur doit s'assurer que le commutateur de prise de force est désactivé et que les leviers de commande de vitesse d'avancement sont bloqués sur la position « START/PARK » (DÉMARRER/STATIONNER).

Remarque : Le frein à main est automatiquement serré lorsque les leviers de commande de vitesse d'avancement sont bloqués sur la position « START/PARK » (DÉMARRER/STATIONNER)

2. Régler la commande de régime de moteur au-delà de la position « FAST » (RAPIDE) sur la position « CHOKE » (STARTER).

Remarque : Un moteur chaud n'a pas besoin de starter.

Remarque : Certains moteurs sont équipés d'un starter séparé.

Remarque : Certains moteurs sont équipés d'une fonction ReadyStart® et ne disposent pas d'un starter.

3. Insérer la clé de contact dans le contacteur et la tourner sur « START » (DÉMARRER).
4. Après le démarrage du moteur, couper le starter (si la machine en est équipée) et réchauffer le moteur pendant au moins une minute avant d'embrayer le commutateur de prise de force ou de conduire la machine.
5. Après avoir réchauffé le moteur, toujours faire fonctionner l'unité à plein gaz lors d'une opération de tonte.

En cas d'urgence, le moteur peut être arrêté en tournant simplement le contacteur sur STOP (ARRÊT). Utiliser cette méthode uniquement dans des situations d'urgence. Pour arrêter normalement le moteur, suivre la procédure énoncée dans **Arrêter la tondeuse et le moteur**.

Pour arrêter la tondeuse

1. Ramener les leviers de commande de vitesse d'avancement sur la position intermédiaire (ou au *point mort* « N ») pour arrêter le déplacement de la tondeuse. Faire pivoter les leviers vers l'extérieur pour les bloquer sur la position DÉMARRER/STATIONNER.

Remarque : Déplacer les leviers de commande de vitesse d'avancement sur la position DÉMARRER/STATIONNER serre automatiquement le frein à main.

2. Débrayer la PDF en poussant vers le bas le commutateur de PDF.
3. Amener la commande de régime moteur sur la position LENT et tourner le contacteur sur ARRÊT. Retirer la clé.

Conduite

Pratique de conduite à rayon de braquage nul

Avant de tenter de conduire la tondeuse autoportée à braquage nul, s'assurer de bien avoir lu la section **Fonctions et Commandes** et de bien comprendre l'emplacement et les fonctions des commandes de l'unité.

Les leviers de commande de vitesse d'avancement des tondeuses autoportées à braquage nul sont sensibles et apprendre à conduire sans à-coups et efficacement l'unité en marche avant, en marche arrière et dans les virages demande un minimum de pratique.

Prendre le temps qu'il faut pour pratiquer les manœuvres illustrées et se familiariser avec la façon dont la machine accélère, se déplace et se conduit **avant de commencer à tondre**, est absolument essentiel pour tirer le meilleur parti d'une tondeuse autoportée à rayon de braquage nul.

Identifier une partie plate sur votre gazon, une zone suffisamment vaste pour pouvoir manœuvrer. Ôter tout objet, personne ou animal de la zone avant de commencer. Veuillez opérer l'unité à gaz moyens au cours de l'exercice (TOUJOURS opérer à plein gaz lorsque vous tondez), et tourner lentement afin d'éviter que le pneu ne glisse et n'endommage le gazon.

Nous vous suggérons de commencer par la procédure **Déplacement lent**, puis faire les manœuvres de virage, et de déplacement arrière et avant.

Déplacement lent

Les leviers de commande de la tondeuse à braquage zéro sont très sensibles.

La MEILLEURE méthode pour manipuler les leviers de commande de vitesse de déplacement est en trois étapes comme indiqué à la Figure 6.

PREMIÈREMENT, placez vos mains sur les leviers comme indiqué.

DEUXIÈME, afin d'aller vers l'avant, poussez les leviers vers l'avant avec la palme de vos mains.

TROISIÈME, afin d'accélérer, déplacer les leviers vers l'avant. Pour ralentir en douceur, amener lentement les leviers sur la position de point mort.

Conduite de base

Exercice de marche avant

Déplacer graduellement les deux leviers de commande de vitesse de déplacement vers l'AVANT (à partir de la position neutre). Ralentir et recommencer.

REMARQUE : Se déplacer en ligne droite demande une certaine pratique. Au besoin, la vitesse maximale peut être équilibrée — voir la section Réglage de l'équilibrage de vitesse dans la section Réglages vers la fin de ce manuel.

Exercice de marche arrière

REGARDER EN BAS ET EN ARRIÈRE, puis ramener en même temps les deux leviers de commande de vitesse d'avancement de la position de point mort vers l'ARRIÈRE. Ralentir et recommencer.

REMARQUE : Exercez-vous à la marche arrière pendant plusieurs minutes avant de tenter de le faire près d'autres objets. La tondeuse tourne aussi brusquement en marche arrière qu'en marche avant, reculer tout droit demande de la pratique.

Exercice de braquage autour d'un coin

Lorsque vous êtes en marche avant, laissez une poignée revenir graduellement à la position neutre. Recommencer plusieurs fois.

Pour éviter de pivoter directement sur la bande de roulement du pneu, il est préférable de laisser les deux roues au moins se déplacer légèrement vers l'avant.

Pratique d'un braquage sur place

Pour tourner sur place, avec un « rayon de braquage zéro », pousser progressivement le levier de commande de vitesse de déplacement vers l'avant à partir du point mort tout en replaçant simultanément et progressivement l'autre levier au point mort. Recommencer plusieurs fois.

REMARQUE : Le « point pivot » sur lequel on tourne dépend de l'amplitude de déplacement de chaque levier lorsqu'on le tire, en marche avant ou arrière.

Conduite avancée

Réaliser un virage à braquage zéro en fin de rangée

La possibilité unique de votre tondeuse à braquage nul consistant à pouvoir tourner sur place vous permet de tourner à la fin d'une rangée de tonte plutôt que d'avoir à s'arrêter et de faire un demi-tour en Y avant de commencer une nouvelle rangée.

Par exemple, pour effectuer un braquage zéro vers la gauche à la fin d'une rangée :

1. Ralentir à la fin de la rangée.
2. Déplacer vers l'avant le levier DROIT de commande de la vitesse de déplacement tout en déplaçant le levier GAUCHE de commande de la vitesse de déplacement vers le centre, puis légèrement en arrière du centre.
3. Se déplacer de nouveau vers l'avant.

Cette technique permet de faire tourner la tondeuse à GAUCHE et de repasser à peine sur la rangée venant juste d'être tondue — éliminant ainsi la nécessité de reculer et de tondre l'herbe n'ayant pas pu être coupée.

Plus vous serez familiarisé avec l'utilisation de la tondeuse à braquage nul, plus vous connaîtrez des manœuvres qui rendront votre tonte plus rapide et plus agréable.

Plus vous la conduirez, mieux vous contrôlerez la tondeuse à braquage nul !

Opération de tonte

1. S'assurer que le commutateur de prise de force est désactivé, que les leviers de commande de vitesse d'avancement sont bloqués sur la position « START/PARK » (DÉMARRER/STATIONNER) et que le conducteur est installé sur son siège.
2. Démarrer le moteur. Voir **Démarrage du moteur**.
3. Régler la hauteur de coupe de la tondeuse. Voir **Réglage de la hauteur de coupe**.
4. Régler la commande de vitesse du moteur sur RAPIDE.
5. Embrayer la PDF en tirant vers le haut le commutateur de PDF.
6. Faire pivoter les leviers de commande de vitesse d'avancement en les faisant passer de la position

« START/PARK » (DÉMARRER/STATIONNER) sur la position point mort 'N'.

7. Commencer à tondre. Voir **Sécurité de l'opérateur** pour avoir des conseils sur la façon de tondre en toute sécurité.
8. Une fois la tonte terminée, couper la PDF.
9. Arrêter le moteur. Voir **Arrêter la tondeuse et le moteur**

Équipement remorqué

Fixer la remorque avec une goupille de remorquage de taille appropriée (A, Figure 12) et d'un clip (B). Voir **Sécurité de l'opérateur** pour un complément d'information sur la sécurité des remorques et du remorquage.



AVERTISSEMENT

Dangers associés au remorquage

Des charges remorquées peuvent être dangereuses et provoquer une perte de contrôle sur les pentes.

- Le poids brut maximal (remorque et charge) d'une remorque est de 200 lb (91 kg).
- Ne pas faire fonctionner sur des pentes supérieures à 5 degrés.
- Réduire la vitesse et faire preuve d'une extrême prudence sur les pentes.

Réglage de hauteur de coupe (type goupille)

La pédale de réglage de hauteur de coupe commande la hauteur de coupe de la tondeuse. Voir la plage de réglage de la hauteur de coupe dans **Spécifications**.

Pour régler la hauteur de coupe :

1. Enfoncer complètement la pédale de réglage de hauteur de coupe (A, Figure 13) jusqu'à ce que la tige de débrayage de transport (B) bloque le plateau à sa position la plus élevée (position de transport).
2. Retirer la goupille (C, Figure 13) du support de réglage et l'insérer dans le trou désiré.

Remarque : Veiller à ce que la goupille soit insérée dans les trous des plaques supérieure et inférieure du support de réglage.

3. Enfoncer la pédale de réglage de hauteur de coupe, déplacer vers l'extérieur la tige de débrayage de transport et relâcher lentement la pédale jusqu'à ce qu'elle repose contre la goupille.

Réglage de hauteur de coupe (type fente)

La pédale de réglage de hauteur de coupe commande la hauteur de coupe de la tondeuse. Voir la plage de réglage de la hauteur de coupe dans **Spécifications**.

Pour régler la hauteur de coupe :

1. Enfoncer complètement la pédale de réglage de hauteur de coupe (A, Figure 14).

2. Bouger le levier de réglage de hauteur de coupe (B, Figure 14) pour l'amener sur la fente de hauteur de coupe désirée (C).
3. Relâcher doucement la pédale de réglage de hauteur de coupe.

Plate-forme (modèles choisis)

La plate-forme a été conçue pour transporter jusqu'à 22,7 kg (50 lbs). Les fentes à l'arrière de la plate-forme peuvent accueillir un 2 x 4 ou 2 x 6 afin de fixer les charges durant le transport.



AVERTISSEMENT



Risque d'amputation

Les lames rotatives peuvent sectionner les bras ou les jambes. Ne jamais transporter de passagers (et plus particulièrement des enfants) même si les lames sont au repos. Ils peuvent tomber de la machine ou revenir pour un autre tout au moment où l'on s'y attend le moins.



AVERTISSEMENT



Danger de perte de contrôle et de renversement

Des charges supérieures à 50 lbs sur la plate-forme peuvent être dangereuses et provoquer une perte de contrôle ou le renversement.

La plate-forme peut-être soulevée pour accéder au compartiment moteur sans la retirer.

Pour soulever la plate-forme

1. Soulever le siège (A, Figure 15).
2. Tirer fermement sur l'arrière de la plate-forme (B, Figure 15).
3. En abaissant la plate-forme, appuyer fermement vers le bas pour fixer son arrière à l'aide des clips de blocage (D).

Pour retirer la plate-forme

1. Enlever les goupilles (C, Figure 15) en fixant l'avant de la plate-forme au cadre de la tondeuse.
2. Tirer fermement sur l'arrière de la plate-forme pour libérer les clips de blocage (D, Figure 15).
3. Soulever et enlever la plate-forme de la machine.



ATTENTION

Une aide est requise pour retirer et monter la plate-forme pour éviter les blessures.

Pour installer la plate-forme

1. Placer la plate-forme sur le compartiment moteur, aligner les trous à l'avant avec les trous des ferrures du cadre.
2. Insérer les goupilles (C, Figure 15) dans les trous.

3. Abaisser l'arrière de la plate-forme en appuyant fermement vers le bas pour fixer à l'aide des clips de blocage (D, Figure 15).



Une aide est requise pour retirer et monter la plate-forme pour éviter les blessures.

Réglage de la suspension (si la machine en est équipée)

Les assemblages des amortisseurs (A, Figure 16 – avant montrée, arrière similaire) peuvent être réglés en fonction de la charge appliquée sur les ressorts. Ceci permet au conducteur d'adapter la machine à son poids ou aux conditions d'opération.

Moins de précharge :

- Poids léger du conducteur
- Une conduite plus souple, plus amortie
- Meilleur pour un terrain relativement plat

Plus de précharge :

- Poids lourd du conducteur
- Une conduite plus raide, plus rigide
- Meilleur maniement et plus grande stabilité sur un terrain accidenté

Pour ajuster le ressort préchargé :

1. Stationner la machine sur une surface nivelée. Débrayer la prise de force, faire pivoter les leviers de commande de vitesse d'avancement sur la position DÉMARRER/STATIONNER et arrêter le moteur.
2. Tourner le collier de réglage de précharge (B, Figure 16) sur une encoche supérieure (-) afin de diminuer la précharge, ou sur une encoche inférieure (+) pour l'augmenter. S'assurer que tous les amortisseurs sont soumis à la même précharge.

Entretien

Calendrier d'entretien



AVERTISSEMENT



Des étincelles involontaires peuvent provoquer un incendie ou un choc électrique.

Un démarrage accidentel peut entraîner un happement, une amputation traumatique ou une lacération.

Avant de procéder à des réglages ou des réparations :

- Débrancher le fil de la bougie d'allumage et le tenir à l'écart de la bougie.
- Débrancher la batterie en retirant le câble de la borne négative de la batterie (uniquement pour les moteurs à démarreur électrique).
- Utiliser uniquement des outils appropriés.
- Ne pas intervenir sur le ressort du régulateur de vitesse, les tringles ou d'autres pièces, pour augmenter le régime du moteur.
- Les pièces de rechange doivent être les mêmes et installées dans la même position que celles d'origine. D'autres pièces peuvent ne pas être aussi performantes, endommager l'équipement et provoquer des blessures.
- Ne pas frapper le volant avec un marteau ou un objet dur dans la mesure où le volant peut se briser pendant l'utilisation.

TRACTEUR ET TONDEUSE

Toutes les 8 heures ou chaque jour

Vérifiez le système de verrouillage de sécurité

Nettoyer les débris sur le tracteur et le châssis de tondeuse

Retirer les débris du compartiment moteur

Toutes les 25 heures ou une fois par an*

Vérifier le temps d'arrêt complet des lames

Vérifier que les accessoires du tracteur ou de la tondeuse ne soient pas desserrés

Vérification de la pression des pneus

Toutes les 50 heures ou une fois par an*

Vérifier les freins du tracteur

Nettoyer la batterie et les câbles

Voir le concessionnaire chaque année pour

Lubrifier le tracteur et la tondeuse

Vérifier les lames de la tondeuse**

*Selon la première éventualité

** Vérifier plus fréquemment les lames dans les régions ayant des sols sablonneux ou dans lesquelles il y a beaucoup de poussière.

MOTEUR

Après les 5 premières heures

Changer l'huile moteur

Toutes les 8 heures ou chaque jour

Contrôlez le niveau d'huile moteur

MOTEUR
Toutes les 25 heures ou une fois par an*
Nettoyer le filtre à air et le dépollueur du moteur**
Toutes les 50 heures ou une fois par an*
Changez l'huile moteur
Remplacer le filtre à huile
Tous les ans
Remplacement du filtre à air
Remplacer le préfiltre
Voir le concessionnaire chaque année pour
Inspection du silencieux d'échappement et de l'écran pare-étincelles
Remplacement de la bougie d'allumage
Remplacement du filtre à carburant
Nettoyer le système de refroidissement à air du moteur

*Selon la première éventualité

**Nettoyer plus fréquemment lorsqu'il y a beaucoup de poussière dans l'air ou lorsque des débris sont en suspension dans l'air.

Interventions concernant le contrôle des émissions

L'entretien, le remplacement ou la réparation des dispositifs et des systèmes de contrôle des émissions gazeuses peuvent être effectués par tout établissement ou individu spécialisé dans la réparation des moteurs autres que les moteurs automobiles. Toutefois, pour obtenir un service de contrôle des émissions sans charge, le travail doit être réalisé par un concessionnaire agréé par l'usine. Voir la déclaration sur le contrôle des émissions.

Contrôle de Pressions Pneumatiques

La pression des pneus doit être contrôlée périodiquement (voir Figure 17) et maintenue aux niveaux indiqués dans le tableau **Spécifications**. Noter que ces pressions risquent de différer légèrement du « gonflage maximum » indiqué sur le flanc des pneus. Les pressions indiquées offrent une traction adéquate et prolongent la durée de vie des pneus.

Vérifier le temps d'arrêt complet des lames

Les lames de coupe et leur courroie d'entraînement doivent s'arrêter complètement dans les cinq secondes qui suivent la coupure du commutateur de PTO.



AVERTISSEMENT

Risque d'utilisation dangereuse

Si la lame de la tondeuse ne s'arrête pas complètement dans les 5 secondes, la lame doit être ajustée. Ne pas utiliser la machine avant qu'un réglage correct n'ait été effectué par un revendeur agréé.

Vérifier que la lame de coupe fonctionne correctement. Voir Tests du Système de verrouillage de sécurité. La lame doit

s'arrêter de tourner en 5 secondes ou moins après avoir amené la commande de lame sur la position ARRÊT.

Entretien de la batterie



AVERTISSEMENT



Risque d'explosion et d'incendie

Lors de la dépose ou de la pose des câbles de batterie, déconnecter EN PREMIER le câble négatif et le reconnecter EN DERNIER. Si les opérations ne sont pas effectuées dans cet ordre, la borne positive peut être connectée au châssis à l'aide d'un outil.

Nettoyage de la batterie et des câbles

1. Déconnecter les câbles de la batterie en commençant par le câble négatif (B, Figure 18).
2. Nettoyer les bornes de la batterie et les extrémités des câbles avec une brosse métallique jusqu'à ce qu'elles brillent.
3. Réinstaller la batterie et attacher à nouveau les câbles de batterie, en commençant par le câble positif (A, Figure 18).
4. Enduire les extrémités des câbles et les bornes de batterie avec de la vaseline ou une graisse non conductrice.
5. S'assurer de bien replacer le cache-borne sur la borne positive de la batterie (A, Figure 18).

Chargement de la batterie



AVERTISSEMENT



Risque d'explosion et d'incendie

Tenir la batterie à l'écart des flammes nues et des étincelles ; les gaz en émanant sont hautement explosifs. Ventiler correctement la batterie pendant son chargement.

Une batterie morte ou insuffisamment chargée pour faire démarrer le moteur risque d'être le résultat d'un système de charge ou de toute autre composante électrique défectueux. En cas de doute sur la cause du problème, contactez votre concessionnaire.

Pour charger la batterie, suivre les instructions fournies par le fabricant du chargeur de batterie ainsi que tous les avertissements figurant dans la section **Sécurité de l'opérateur** de ce manuel. Recharger la batterie jusqu'à sa charge maximale. Ne pas charger à une puissance supérieure à 10 A.

Réglages du siège et des leviers de commande de vitesse d'avancement

Le siège et les leviers de commande de vitesse d'avancement doivent être réglés de telle sorte que les leviers de commande de vitesse d'avancement puissent être déplacés librement sans toucher les jambes du conducteur.

Réglage du siège

1. Relever le siège.
2. Desserrer la visserie de réglage (A ou B, Figure 19, selon le type de siège) sous la base du siège.
3. Glisser le siège vers l'avant ou vers l'arrière à la position désirée.
4. Serrer la visserie à un couple de 9 Nm (80 lb-po).

Réglage du levier de vitesse de déplacement

1. Desserrer la visserie de montage des leviers de commande de vitesse d'avancement (A, Figure 20) pour régler les leviers vers l'avant et l'arrière.
2. Retirer la visserie pour élever ou abaisser les leviers.
3. Toujours veiller à régler les deux leviers pour qu'ils soient alignés (B, Figure 20).
4. Après le réglage, resserrer la visserie à 18 Nm (13 lb-pi).

Réglage de l'équilibrage (alignement) de la vitesse

Si le tracteur de pelouse tire vers la droite ou vers la gauche quand les leviers de commande de vitesse d'avancement sont en position maximale pour la marche avant, la vitesse maximale correspondant à chacun de ces leviers peut être équilibrée. Régler uniquement la vitesse de la roue qui tourne le plus vite.

1. Resserrer le bouton (A, Figure 21) de la roue la plus rapide par incréments d'1/2 tour (dans le sens des aiguilles d'une montre) jusqu'à ce que le tracteur roule droit (alignement).



AVERTISSEMENT

Risque d'utilisation dangereuse

NE PAS régler la tondeuse sur une vitesse maximale en marche avant ou en marche arrière plus rapide que celle pour laquelle elle a été conçue.

Dépose et pose de la tondeuse

Se reporter au Manuel du plateau de coupe pour l'installation et l'enlèvement du plateau de coupe.

Mise à niveau du plateau de coupe de la tondeuse

Se reporter au Manuel du plateau de coupe pour les instructions de mise à niveau du plateau de coupe.

Vidanger l'huile

L'huile de vidange est un déchet dangereux qui doit être éliminé de manière appropriée. Ne pas la jeter avec les déchets ménagers. Se renseigner sur le lieu de collecte ou de recyclage auprès des autorités locales, du centre de services ou du revendeur.

Vidange de l'huile

1. Avec le moteur arrêté, mais encore chaud, débrancher le fil de bougie (A, Figure 22) et l'éloigner de la bougie.
2. Retirer la jauge (B, Figure 22).

Bouchon standard de vidange d'huile

1. Retirer le bouchon de vidange (C, Figure 22). Récupérer l'huile dans un récipient adapté.
2. Une fois que l'huile est vidangée, installez et resserrez le bouchon de vidange d'huile.

Purgeur d'huile rapide en option

1. Débrancher le tuyau de vidange (H, Figure 23) du côté du moteur.
2. Dévisser et retirer le bouchon de vidange d'huile (I, Figure 23). Faire descendre prudemment le purgeur d'huile rapide (H) dans un récipient approuvé (J).
3. Une fois que l'huile est vidangée, remettre en place le bouchon de vidange d'huile. Raccorder le tuyau flexible de vidange sur le côté du moteur.

Changer le filtre à huile

Pour les fréquences de remplacement, voir **Calendrier d'entretien**.

1. Vidanger l'huile du moteur. Voir **Vidanger l'huile**.
2. Déposer le filtre à huile (K, Figure 24) et le jeter de manière adéquate.
3. Avant d'installer le filtre à huile neuf, lubrifier légèrement le joint statique du filtre à huile avec de l'huile propre et récemment achetée.
4. Monter le filtre à huile manuellement jusqu'à ce que le joint statique soit en contact avec l'adaptateur du filtre à huile, puis resserrer le filtre à huile d'1/2 à 3/4 de tour.
5. Ajouter de l'huile. Voir **Fonctionnement - Vérifier le niveau d'huile**.
6. Démarrer le moteur et le faire fonctionner. Au fur et à mesure que le moteur se réchauffe, vérifier s'il y a des fuites d'huile.
7. Arrêter le moteur et vérifier le niveau d'huile.

Entretien du filtre à air



AVERTISSEMENT



Danger d'incendie et d'explosion

L'essence et ses vapeurs sont hautement inflammables et explosives.

Un incendie ou une explosion peuvent entraîner de graves brûlures, voire même la mort.

- Ne pas démarrer ou ne jamais faire tourner le moteur lorsque l'assemblage du filtre à air ou le filtre à air est retiré.

AVIS

Ne pas utiliser d'air comprimé ou de solvants pour nettoyer le filtre. L'air comprimé peut endommager le filtre et les solvants peuvent le dissoudre.

1. Desserrer les attaches (A, Figure 25) et déposer le couvercle (B).
2. Pour retirer le filtre (C, Figure 25), soulever l'extrémité de ce dernier.
3. Enlever le préfiltre (D, Figure 25), si présent, du filtre.
4. Pour libérer les débris, taper doucement le filtre sur une surface dure. Si le filtre est très sale, remplacer par un filtre neuf.
5. Nettoyer le préfiltre avec un liquide détergent et de l'eau. Ensuite, le laisser sécher complètement à l'air. N'endiguez pas d'huile le dépoussiéreur primaire.
6. Attachez le dépoussiéreur sec au filtre.
7. Poser le filtre dans le socle du moteur (E, Figure 25) et le pousser vers le bas jusqu'à ce qu'il s'enclenche en se mettant en place.
8. Poser le cache.

Entretien du filtre à air

Voir Figure : 26



Le carburant et ses vapeurs sont extrêmement inflammables et explosifs.

Un incendie ou une explosion peuvent provoquer des blessures très graves, voire mortelles.

- Ne jamais démarrer ou faire fonctionner le moteur sans l'ensemble de filtre à air (si présent) ou sans le filtre à air (si présent).

AVIS Ne pas utiliser d'air comprimé ou de solvant pour nettoyer le filtre. L'air comprimé peut endommager le filtre et les solvants le dissoudre.

Se reporter au **Calendrier d'entretien** pour connaître les prescriptions d'entretien.

Selon les modèles, le filtre peut être en mousse ou en papier. Certains modèles sont également équipés d'un préfiltre en option qui peut être lavé et réutilisé. Comparer les illustrations de ce manuel avec le type de filtre monté sur votre moteur et procéder comme suit pour l'entretien.

1. Desserrer la ou les attaches (A, Figure 26).
2. Déposer le couvercle (B, Figure 26).
3. Pour enlever le filtre (C, Figure 26), soulever l'extrémité du filtre puis dégager le filtre de l'admission (E).
4. Pour faire tomber les débris, tapoter doucement le filtre (C, Figure 26) sur une surface dure. Si le filtre est trop sale, le remplacer par un neuf.
5. Enlever le préfiltre (D, Figure 26), si présent, du filtre (C).

6. Laver le préfiltre (D, Figure 26) avec un liquide détergent et de l'eau. Laisser sécher le préfiltre à l'air libre. **Ne pas** huiler le préfiltre.
7. Monter le préfiltre sec (D, Figure 26), si présent, sur le filtre (C).
8. Installer le filtre (C, Figure 26) sur l'admission (E). Pousser l'extrémité du filtre dans l'embase. Vérifier que le filtre est correctement fixé dans l'embase.
9. Monter le couvercle (B, Figure 26) et le bloquer avec la ou les attaches (A). S'assurer que la ou les attaches sont bien serrées.

Vérifier les bougies d'allumage



Des étincelles involontaires peuvent provoquer un incendie ou un choc électrique.

Un démarrage accidentel peut entraîner un happement, une amputation traumatique ou une lacération.

Contrôle de l'étincelle :

- Utiliser un vérificateur de bougie d'allumage approuvé.
- Ne pas contrôler la production d'étincelles sans la bougie.

AVIS

Les bougies ont différentes fourchettes de chaleur. Il est important que le bon type de bougie soit utilisé, sinon le moteur peut être endommagé. Remplacer la bougie avec le même type ou un équivalent.

Nettoyer la bougie d'allumage

Nettoyer la bougie d'allumage avec une brosse métallique et un couteau solide. NE PAS utiliser d'abrasifs.

Vérifier l'écartement des électrodes

Utiliser une jauge d'épaisseur de bougie (A, Figure 27) pour vérifier l'écartement entre les deux électrodes. Quand l'écartement est correct, la jauge exercera une légère pression quand vous la retirerez.

Pour régler l'écartement des bougies de démarrage, utiliser une jauge de bougies de démarrage et courber légèrement l'électrode incurvée. Faire attention de ne pas toucher l'électrode centrale ou la porcelaine.

Installer une bougie

Resserrer la bougie d'allumage avec vos doigts, puis avec une clé, comme indiqué sur la Figure 28.

- 180 po-lb (20 Nm), OU
- ½ tour lors de l'installation de la bougie d'origine. ¼ tour lors de l'installation d'une nouvelle bougie.

Pousser la tondeuse à la main



AVERTISSEMENT

Risque d'utilisation dangereuse.

NE PAS débrayer les transmissions pour réduire progressivement la vitesse en descendant des pentes. NE PAS utiliser le débrayage de roue pour débrayer les transmissions à moins que le déplacement de la machine ne puisse être contrôlé et que le moteur soit coupé.

AVIS

Ne pas remorquer la tondeuse. Le remorquage de la tondeuse endommagera la transmission. Ne pas utiliser d'autre véhicule pour pousser ou tirer cette unité.

1. Désactiver la prise de force, bloquer les leviers de commande de vitesse d'avancement sur la position DÉMARRER/STATIONNER, tourner la clé de contact sur ARRÊT, enlever la clé et attendre que toutes les pièces en mouvement s'arrêtent.
2. Pour débrayer les transmissions, déplacer les leviers de débrayage de roue libre (A ou B, Figure 29, selon le modèle), en position POUSSER comme sur l'illustration.
3. Faire pivoter les leviers de commande de vitesse d'avancement en les faisant passer de la position DÉMARRER/STATIONNER sur la position point mort « N » pour libérer le frein à main. Le tracteur peut maintenant être poussé à la main.
4. Une fois que le tracteur de pelouse se déplace, embrayer à nouveau les transmissions en ramenant les leviers de débrayage de roue libre vers la position MARCHE AVANT.

Nettoyage

1. Nettoyer la poussière et les débris sur la tondeuse et son plateau de coupe.

Remarque : Certains plateaux de coupe comportent un orifice de lavage. Voir **Lavage du plateau de coupe**.

2. Nettoyer tous les débris accumulés dans le compartiment moteur et dans ou autour du moteur.



AVERTISSEMENT

Risque d'incendie

Les débris de pelouse sont combustibles.

- Nettoyer la poussière et les débris sur la tondeuse et son plateau de coupe.
- Nettoyer l'accumulation autour du moteur.

Lavage du plateau de coupe

Le raccordement eau permet de brancher un tuyau d'arrosage normal du côté gauche du châssis de tondeuse pour retirer l'herbe et les débris du dessous.



AVERTISSEMENT



Risques d'amputation et d'objets projetés

Le contact avec les lames de tondeuse ou les objets projetés par ces dernières, pourrait provoquer de graves blessures, voire la mort.

- Avant de mettre la tondeuse en marche, vérifier que le tuyau est bien branché et ne risque pas de rentrer contact avec les lames.
- Lorsque la tondeuse est en marche et les lames embrayées, la personne qui nettoie le plateau de coupe doit être à la place de l'opérateur et à l'écart de tout spectateur.

1. Placer la machine sur une surface plane et lisse.
2. Attacher le raccord rapide (C, Figure 30) au tuyau d'arrosage (B) et le brancher au raccordement eau (A) du plateau de coupe.
3. Faire couler de l'eau pour retirer l'herbe et les débris du dessous du plateau de coupe de tondeuse.
4. Démarrer la tondeuse et la régler sur la position de coupe la plus haute.
5. Couper le moteur de la tondeuse.
6. Débrancher le tuyau et le dispositif de déconnexion rapide du raccordement eau une fois complété.

Entreposage



AVERTISSEMENT



Danger d'incendie et d'explosion

Ne jamais entreposer la machine (avec du carburant) dans une structure fermée, sans un flux d'air suffisant. Les vapeurs de carburant peuvent se déplacer vers une source d'inflammation (telle qu'une chaudière, un chauffe-eau, etc.) et entraîner une explosion. Les vapeurs de carburant sont également toxiques pour les humains et les animaux.

Entreposage de carburant ou d'équipement dont le réservoir contient du carburant

- Entrez-les à l'écart des chaudières, cuisinières, chauffe-eaux ou autres appareils ménagers comportant une veilleuse ou une autre source d'inflammation pouvant enflammer les vapeurs d'essence.

Équipement

Débrayer la PTO, bloquer les leviers de commande de vitesse d'avancement sur la position DÉMARRER/STATIONNER et retirer la clé de contact.

La durée de vie de la batterie augmentera si on la retire. La placer dans un endroit frais et sec en la maintenant complètement chargée pendant le stockage. Si la batterie est laissée dans la machine, déconnecter le câble négatif.

Huile de moteur

Pendant que le moteur est encore chaud, changer l'huile du moteur.

Avant de faire démarrer l'unité après remisage :

- Contrôler tous les niveaux de liquide. Contrôler tous les points d'entretien.
- Faire toutes les vérifications et procédures recommandées se trouvant dans ce manuel.
- Laisser le moteur se réchauffer pendant quelques minutes avant toute utilisation.

Stockage - Circuit d'alimentation

Le carburant peut s'évaporer lorsque conservé dans un réservoir de stockage pendant plus de 30 jours. Chaque fois que vous remplissez le réservoir de carburant, ajoutez un stabilisateur de carburant au carburant conformément aux instructions du carburant. Ceci permet de maintenir le carburant frais, et réduit les problèmes associés au carburant ou la contamination du circuit d'alimentation.

Il n'est pas nécessaire de vidanger le carburant du moteur lors de l'ajout du stabilisateur de carburant conformément aux instructions. Avant le stockage, faire **TOURNER** le moteur pendant 2 minutes pour faire circuler le carburant et le stabilisateur à travers le circuit d'alimentation.

Dépannage

Dépannage de la tondeuse

PROBLÈME	CAUSE	SOLUTION
Moteur ne tourne pas ou ne démarre pas.	Les leviers de commande de vitesse d'avancement ne sont pas sur la position DÉMARRER/ STATIONNER.	Bloquer les leviers de commande de vitesse d'avancement sur la position DÉMARRER/ STATIONNER.
	Commutateur de PTO (embrayage électrique) est en position MARCHE.	Mettre en position ARRÊT.
	Panne de carburant.	Si le moteur est chaud, le laisser refroidir puis remplir le réservoir de carburant.
	Moteur noyé.	Ouvrir le starter (si la machine en est équipée).
	Les bornes de la batterie nécessitent un nettoyage.	Nettoyer les bornes de la batterie.
	Batterie déchargée ou morte.	Recharger ou remplacer.
	Bougie(s) défectueuse(s), encrassée(s) ou d'écartement incorrect.	Nettoyer et régler l'écartement ou remplacer.
Moteur démarre difficilement ou ne fonctionne pas bien.	Mélange de carburant trop riche.	Nettoyer filtre à air. Contrôler le starter (si la machine en est équipée).
	Bougie défectueuse, encrassée ou mal écartée.	Nettoyer et régler l'écartement ou remplacer.

PROBLÈME	CAUSE	SOLUTION
Détonations au niveau du moteur.	Niveau d'huile bas.	Vérifier/faire l'appoint d'huile le cas échéant.
	Huile de type incorrect.	Voir Huiles recommandées .
Consommation excessive d'huile.	Moteur trop chaud.	Vérifier les ailettes du moteur, le tamis de soufflante et le filtre à air.
	Huile de type incorrect.	Voir Huiles recommandées .
	Excès d'huile dans le carter moteur.	Vidanger l'excès d'huile.
L'échappement du moteur est noir.	Le filtre à air est sale.	Remplacement du filtre à air.
	La commande de starter du moteur est en position fermée.	Ouvrir le volet de départ (si la machine en est équipée).
Le moteur tourne mais la tondeuse ne fonctionne pas.	Transmission(s) débrayée(s).	Déverrouiller le(s) levier(s) de débrayage de roue libre.
La courroie d'entraînement du tracteur patine.	Poulies ou courroie grasses ou huileuses.	Nettoyer selon le besoin.
Direction de la tondeuse dure ou difficile à manœuvrer.	Tringlerie de direction desserrée.	Contrôler et resserrer toute liaison desserrée.

Pour tous les autres problèmes, consulter le revendeur agréé.

Dépannage de la tondeuse

PROBLÈME	CAUSE	SOLUTION
La tondeuse ne s'élève pas.	Le plateau de coupe de tondeuse n'est pas installé correctement.	Voir Dépose et pose de la tondeuse .
Coupe de tondeuse irrégulière.	Carter de coupe pas de niveau.	Voir Mise à niveau du carter de coupe de la tondeuse .
	Pneus de la tondeuse pas gonflés uniformément ou correctement.	Voir la section Entretien .
Coupe de tondeuse irrégulière.	Régime moteur trop bas.	Régler la commande de régime moteur sur RAPIDE.
	Vitesse de déplacement trop rapide.	Baisser vitesse de déplacement.
Le moteur cale facilement lorsque la tondeuse est embrayée.	Régime moteur trop bas.	Régler la commande de régime moteur sur RAPIDE.
	Vitesse de déplacement trop rapide.	Baisser vitesse de déplacement.
	Hauteur de coupe réglée trop bas.	Couper l'herbe haute à hauteur de coupe maximum au premier passage.
	Éjecteur obstrué par l'herbe coupée.	Couper l'herbe avec la goulotte d'évacuation dirigée vers la zone préalablement coupée.

PROBLÈME	CAUSE	SOLUTION
Vibrations excessives de tondeuse.	La visserie de montage de lame est desserrée.	Serrer à un couple de 68 à 81 N.m (50 à 60 pi-lb).

Pour tous les autres problèmes, consulter le revendeur agréé.

Spécifications

MOTEUR

Briggs & Stratton

Série Intek™	
Cylindrée	44,18 po ³ (724 cm ³)
Professional Series™	
Cylindrée	30,51 po ³ (500 cm ³)
Cylindrée	44,18 po ³ (724 cm ³)
Tous moteurs	
Capacité d'huile (500 cm ³)	48 oz (1,4 L)
Capacité d'huile (724 cm ³)	64 oz (1,9 l)
Écartement des électrodes de bougie	0,030 po (0,76 mm)

Couple de serrage de bougie	180 po-lb (20 Nm)
-----------------------------	-------------------

CHÂSSIS

Capacité du réservoir de carburant	3 gal (11,4 l)
Pression de gonflage	
- Roues avant	22 psi (1,52 bar)
- Roues arrière	12 psi (0,83 bar)

TRANSMISSION

Type	Hydro-Gear® EZT® Hydro-Gear® ZT-2800®
------	--

TONDEUSE

Largeur de coupe	36 po (91 cm)
	42 po (107 cm)
	44 po (112 cm)
	46 po (117 cm)
	48 po (122 cm)
Hauteur de coupe	52 po (132 cm)
	1,5 - 3,75 po (3,8 - 9,5 cm)
	1,5 - 4,5 po (3,8 - 11,7 cm)

Puissances nominales

La puissance brute de chaque modèle de moteur à essence est indiquée conformément à la norme SAE (Society of Automotive Engineers) Code J1940, Puissance des petits moteurs et procédure de couple nominal, et est classée conformément à la norme SAE J1995. Les valeurs de couple sont obtenues à 2 600 tr/min pour les moteurs pour lesquels les « tours par minute » sont indiqués sur l'étiquette et à 3 060 tr/min pour tous les autres. La puissance en HP est obtenue à 3 600 tr/min. Les courbes de puissance brute peuvent être consultées sur le site www.BRIGGSandSTRATTON.COM. Les valeurs données pour la puissance nette sont établies avec l'échappement et le filtre à air installés tandis que les valeurs données pour la puissance brute sont établies sans ces accessoires. La puissance brute réelle du moteur sera plus élevée que la puissance nette du moteur et elle est affectée, entre autres, par les conditions atmosphériques de fonctionnement et les variations d'un moteur à l'autre. Étant donné la gamme étendue de produits sur lesquels les moteurs sont montés, il se peut que le moteur à essence ne développe pas la puissance nominale brute quand il est utilisé sur un type donné d'équipement entraîné. Cette différence est due à divers facteurs, y compris, mais sans toutefois s'y limiter, la diversité des composants du moteur (filtre à air, échappement, chargement, refroidissement, carburateur, pompe à carburant, etc.), la limite des applications, les conditions atmosphériques de fonctionnement (température, humidité, altitude) et les variations entre les moteurs. En raison des limites de fabrication et de capacité, Briggs & Stratton peut substituer un moteur de puissance nominale supérieure par ce moteur.

Remarque : Les informations relatives aux moteurs contenues dans ce manuel s'appliquent aux moteurs Briggs & Stratton uniquement. Se reporter au manuel du moteur fourni avec votre unité pour toute information relative à un moteur non-Briggs.

Pièces et accessoires

Consulter un réparateur agréé.



ISEKI France S.A.S - ZAC des Ribes
27, avenue des frères Montgolfier - CS 20024
63178 Aubière Cedex
Tél. 04 73 91 93 51 - Fax. 04 73 90 23 11
E-mail : info@iseki.fr - www.iseki.fr