

0457 369 0000 A C12

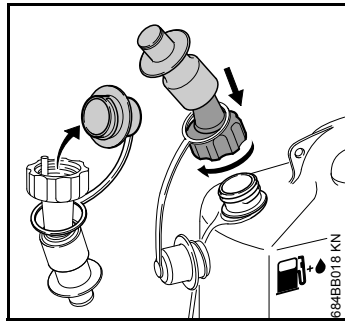
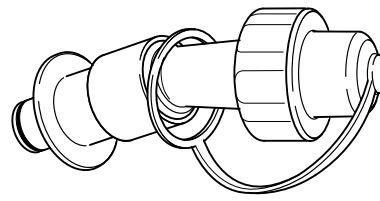

D

Nur zugelassen zur Verwendung mit
 - STIHL MotoMix Kanister,
 - STIHL Benzinkanistern,
 - STIHL Kombikanistern,
 mit jeweils max. 5 l Nenninhalt!

Schraubkappe abdrehen und das Einfüllsystem in gezeigter Position fest auf den Kanister schrauben.

GB

Only approved for use with
 - STIHL MotoMix can,
 - STIHL gasoline cans,
 - STIHL Combi cans,
 with a capacity of max. 5 liters.

Remove the screw cap and screw the filler nozzle onto the can in the position shown in the illustration.

F

Utilisation autorisée uniquement avec les
 - bidons de STIHL MotoMix,
 - bidons d'essence STIHL,
 - bidons STIHL combinés,
 d'une capacité nominale respective de 5 litres au maximum !

Dévisser le capuchon et visser fermement le système de remplissage sur le bidon, dans la position montrée sur l'illustration.

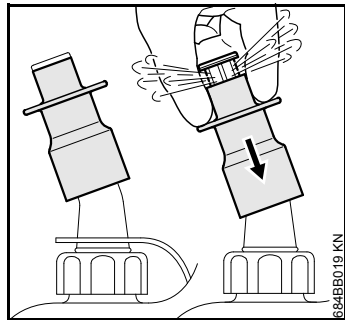

Kanister auf ebenen Boden stellen und – vor jedem Tanken – das Oberteil des Stützens kräftig nach unten drücken. Dadurch kann Druck entweichen, der sich evtl. im Kanister aufgebaut hat. Ansonsten besteht die Gefahr, dass beim Betanken Kraftstoff herausspritzt.

Place the can on level ground and – before every refueling stop – push the top of the nozzle firmly downwards. This releases any excess pressure that may have built up in the can. There is otherwise a risk of spillage during the refueling process.

Poser le bidon sur un sol plat et – avant chaque ravitaillement – repousser vigoureusement la partie supérieure du bec verseur vers le bas. Cela fait tomber la pression qui aurait pu s'établir à l'intérieur du bidon. Sinon, du carburant risquerait de gicler lors du ravitaillement.

Das zu betankende Gerät in stabiler Lage – mit der Tanköffnung nach oben – am Boden ablegen.

Put the power tool on the ground and make sure it is secure – tank filler opening facing up.

Poser la machine ou le dispositif à moteur sur le sol, dans une position stable – avec l'orifice du réservoir de carburant orienté vers le haut.

Hinweis für das Betanken von STIHL MS 200/200 T:

Note for refueling STIHL MS 200/200 T:

Zum Erreichen besserer Füllung, die Distanzscheibe 0000 894 6301 (Sonderzubehör) auf den Tankstützen der Maschine stecken!

To improve the filling action, fit the spacer washer 0000 894 6301 (special accessory) on the machine's filler neck.

Remarque pour le ravitaillement des STIHL MS 200/200 T:

Pour un remplissage optimal, intercaler la rondelle 0000 894 6301 (accessoire optionnel) sur le goulot du réservoir de la machine !

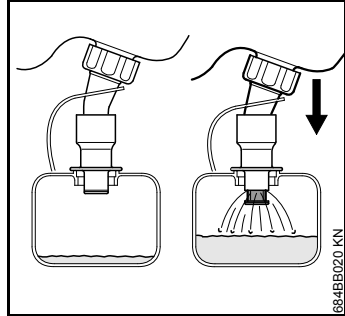

Den Kanister mit aufgeschraubtem Einfüllsystem – wie im Bild – auf den Tankstützen setzen und fest nach unten drücken.

Insert the filler nozzle in the tank's filler opening – as shown in the illustration – and push it down firmly.

Le bidon étant muni du système de remplissage vissé, l'appliquer sur le goulot du réservoir – comme montré sur l'illustration – et pousser fermement vers le bas.

Abhängig von der Geometrie des Kraftstofftanks ist Überfüllen nicht auszuschließen! Deshalb Füllstand beim Betanken ständig beobachten und die Betankung nötigenfalls rechtzeitig vor Überfüllung beenden!

Depending on the geometry of the fuel tank, there is a risk of overflowing. For this reason the level in the tank should be constantly checked during refueling and the process stopped if necessary to avoid the risk of overflowing.

Suivant la géométrie du réservoir de carburant, un risque de remplissage excessif ne peut pas être exclu ! Il faut donc surveiller continuellement le niveau et, le cas échéant, interrompre le remplissage à temps, pour éviter un débordement !

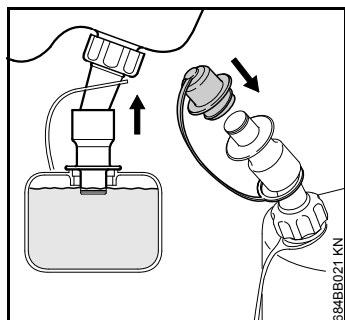

Nach erfolgter Betankung den Kanister sofort anheben und abnehmen.

After refueling, lift and remove the can immediately.

Après le ravitaillement, relever immédiatement le bidon.

Zum Schutz vor Verschmutzung die Schraubkappe des Einfüllsystems – wie im Bild gezeigt – aufstecken.

To avoid contamination, fit the screw cap on the filler nozzle – as shown in the illustration.

Pour éviter la pénétration de saletés, emboîter le capuchon du système de remplissage – comme montré sur l'illustration.

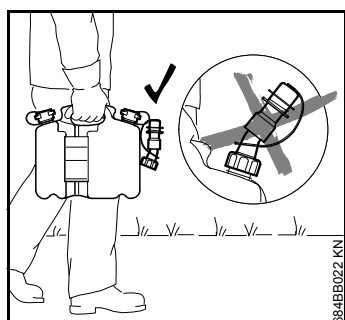

Zum Schutz vor Beschädigungen beim Transport des Kanisters, das Einfüllsystem vom Kanister abschrauben und den Kanister wieder fest verschließen.

To reduce the risk of damage when transporting the can, unscrew the filler nozzle from the can and seal the can tightly.

Pour éviter un endommagement, au transport du bidon, dévisser le système de remplissage du bidon et revisser fermement le bouchon du bidon.

E

Su uso se autoriza sólo con
- bidones de gasolina STIHL
- bidones combinados STIHL, con
una cabida nominal máx. de 5 l,
respectivamente

Desenroscar la caperuza y enroscar
firmemente el sistema de llenado en
el bidón, en la posición que se
muestra.

Poner el bidón sobre suelo llano y –
antes de cada repostaje – oprimir
con fuerza la parte superior de la
tubuladura hacia abajo. De esta
manera puede escapar la presión
que se haya podido establecer en el
bidón. De no hacerlo, existe el
peligro de que se despidan
combustible al repostar.

Depositar la máquina a repostar en
el suelo, en una posición estable –
con la abertura del depósito
orientada hacia arriba.

Indicación para el repostaje de la
STIHL MS 200/200 T:

Para obtener un mejor llenado, calar
el disco distanciador 0000 894 6301
(accesorio especial) en la boca de
llenado de la máquina.

Asentar el bidón con el sistema de
llenado enroscado – como en la
ilustración – sobre la boca de
llenado del depósito y oprimirlo
firmemente hacia abajo.

En función de la geometría del
depósito de combustible, no se
puede excluir un llenado excesivo.
Por ello, fijarse continuamente en el
nivel al repostar y, en caso
necesario, finalizar el repostaje
oportunamente antes del rebose.

Tras finalizar el repostaje, levantar
inmediatamente el bidón y quitarlo.

A modo de protección contra el
ensuciamiento, calar la caperuza del
sistema de llenado – tal como se
muestra en la ilustración.

Para la protección contra daños al
transportar el bidón, desenroscar
del bidón el sistema de llenado y
volver a cerrar firmemente el bidón.

HR

Dozvoljeno je samo za uporabu sa
- STIHL-ovim MotorMix kanistrima /
spremnicima,
- STIHL-ovim kanistrima / spremnicima
za benzin,
- STIHL-ovim kombiniranim kanistrima
/ spremnicima, sa zapreminom koja
u svakom slučaju iznosi maksimalno
5 l!

Odvrnuti vijčani zaklopac i sistem za
punjenje u prikazanom položaju čvrsto
zavijčati na spremnik.

Spremnik postaviti na ravno tlo i – prije
svakog punjenja gorivom – gornji dio
nastavka snažno pritisnuti prema
dolje. Na taj način se može osloboditi
tlak, koji je eventualno nastao u
spremniku. U protivnom postoji
opasnost, da pri punjenju gorivom,
gorivo počne prskati van.

Uređaj koji treba napuniti gorivom u
stabilnom položaju – s otvorom
rezervoara prema gore – odložiti na
tlo.

Uputa za punjenje gorivom za STIHL
MS 200/200 T:

Radi postizanja bolje napunjenosti,
odstoju ploču 0000 894 6301
(poseban pribor) nataknuti na
nastavak rezervoara stroja!

Spremnik sa zavijčanim sistemom za
punjenje – kao na slici – postaviti na
nastavak rezervoara i čvrsto pritisnuti
prema dolje.

Ovisno o geometriji rezervoara goriva,
prepunjenost se ne može isključiti!
Stoga pri punjenju gorivom stalno
promatrati razinu napunjenosti i
punjenje gorivom u slučaju potrebe
pravovremeno prekinuti, prije nego što
dođe do prepunjenosti!

Pošto je punjenje gorivom izvršeno,
odmah podići i skinuti spremnik.

Radi zaštite od onečišćenja, naticati
vijčani zaklopac sistema za punjenje –
kao što je prikazano na slici.

Radi zaštite od oštećivanja pri
transportu spremnika, sistem za
punjenje odvrti sa spremnika i
ponovno čvrsto zatvoriti spremnik.

S

Får endast användas med
- STIHL MotoMix dunk,
- STIHL bensindunkar,
- STIHL kombidunkar,
med ett nominellt innehåll på högst 5
liter vardera!

Lossa skruvkåpan och skruva fast
påfyllningssystemet på dunken i
positionen som visas.

Ställ dunken på ett jämnt underlag.
Tryck nippeln överdel kraftigt nedåt
före varje tankning. På så sätt frigör
man trycket som kan ha byggts upp
i dunken. Om man inte gör det
riskerar man att bränsle sprutar ut
vid tankningen.

Ställ maskinen som ska tankas i en
stabil position med tanköppningen
uppåt.

Anvisningar för tankning av STIHL
MS 200/200 T:

För att uppnå bästa möjliga fyllning
ska distansbrickan 0000 894 6301
(tillbehör) sättas på maskinens
tanknippel!

Sätt dunken med påskruvat
påfyllningssystem (se bilden) på
tanknippeln och tryck nedåt med
kraft.

Beroende på bränsletankens
geometri kan det finnas risk för
överfyllning! Man ska därför
konstant övervaka nivån vid
tankning så att man om nödvändigt
kan avsluta tankningen aldeles före
överfyllning!

Efter tankningen ska man
omedelbart lossa och avlägsna
dunken.

För att förhindra föroreningar ska
man sätta på påfyllningssystemets
skruvkåpa såsom visas på bilden.

För att förhindra skador vid transport
av dunken ska man lossa
påfyllningssystemet från dunken
och sedan försluta dunken
ordentligt.

FIN

Käyttö sallittua ainoastaan
seuraavissa kanistereissa:
- STIHL MotoMix –kanisteri,
- STIHL bensiinikanisteri,
- STIHL yhdistelmäkanisteri,
joiden nimellistilavuus on enintään 5
litraa!

Kierrä ruuvikorkki irti ja ruuvaa
täyttöjärjestelmä kuvassa näkyvällä
tavalla tiukasti kiinni kanisterin
suuaukkoon.

Aseta kanisteri tukevasti maahan ja
paina aina ennen jokaista
tankkauskertaa istukan yläosasta
voimakkaasti alas. Näin kanisteriin
mahdollisesti syntynyt paine pääsee
ulos. Muutoin on vaarana, että
tankattaessa roiskuu polttoainetta.

Aseta tankettava laite tukevasti –
polttoainesäiliön aukko ylöspäin –
maata vasten.

Tankattaessa moottorisahoja STIHL
MS 200/200 T:

Polttoainesäiliön täyttämisen
helpottamiseksi aseta
polttoainesäiliön istukkaan välilevy
0000 894 6301 (erikoislisävaruste)!

Kun täyttöjärjestelmä on kiinnitetty
kanisteriin, aseta kanisteri kuvassa
näkyvällä tavalla polttoainesäiliön
istukkaan ja paina voimakkaasti
alaspäin.

Jotkut polttoainesäiliöt voivat
muotonsa takia täytyä liikaa!
Tarkkaile siis tankatessasi
polttoaineen määrää ja lopeta
tankkaus tarvittaessa ennen kuin
säiliö on liian täynnä!

Kun olet lopettanut tankkauksen,
nosta kanisteri heti pois.

Paina ruuvikorkki kuvassa näkyvällä
tavalla paikalleen, jotta
täyttöjärjestelmään ei pääse likaa.

Vaurioiden välttämiseksi irrota
täyttöjärjestelmä kuljetuksen ajaksi
kanisterista ja sulje kanisteri tiiviisti.

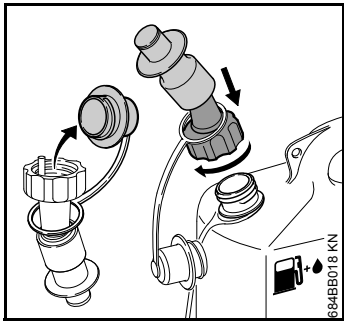

I

L'uso è ammesso solo con
 - tanica STIHL per MotoMix,
 - taniche STIHL per benzina,
 - taniche combinate STIHL, capacità
 nominale singola max. 5 l

Svitare il tappo filettato e avvitare
 bene sulla tanica il sistema di
 riempimento nella posizione
 indicata.

DK

Kun tilladt til brug sammen med
 - STIHL MotoMix dunke
 - STIHL Benzindunke,
 - STIHL Kombidunke,
 altid med maks. 5 l nominelt indhold!

Drej skruelhætten af og skru
 påfyldningssystemet fast på dunken
 i den viste stilling.

N

Kun tillatt for bruk med
 - STIHL MotoMix kanne,
 - STIHL bensinkanner,
 - STIHL kombikanner,
 med maks. 5 l innhold!

Skru av skruehette og skru fast
 påfyllingssystemet på kannen i vist
 posisjon.

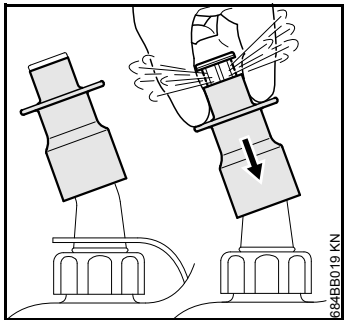

Posare la tanica su un fondo piano e
 – prima di ogni riempimento –
 spingere forte in basso la parte
 superiore del bocchettone, in modo
 da scaricare la pressione che si
 fosse eventualmente creata nella
 tanica. Altrimenti vi è il pericolo che
 durante il rifornimento possa
 schizzare fuori carburante.

Appoggiare a terra in posizione
 stabile l'apparecchiatura da rifornire
 – con l'apertura per rifornimento
 verso l'alto.

Avvertenza per il rifornimento delle
 STIHL MS 200/200 T:

Per un rifornimento migliore inserire
 il disco distanziatore 0000 894 6301
 (a richiesta) sul bocchettone della
 macchina.

Stil dunken på en jævn overflade og
 tryk studsens overdel godt ned – før
 hver optankning. Derved kan et
 eventuelt overtryk, som er dannet i
 dunken, ledes væk. Ellers er der
 risiko for, at der sprøjter brændstof
 ud under optankningen.

Redskabet, som skal optankes,
 lægges i en stabil position – med
 tankåbningen opad – på gulvet/
 jorden.

Henvielse om optankning af STIHL
 MS 200/200 T:

For at opnå bedre opfyldning, kan
 afstandsskiven 0000 894 6301
 (ekstraudstyr) sættes på maskinens
 optankningsstuds!

Sett kannen på et jevnt underlag –
 før hver tanking må man trykke
 overdelen på stussen kraftig
 nedover. På denne måten slipper
 trykket som evt. har bygd seg opp i
 kannen ut. I motsatt fall er det fare
 for at drivstoffet spruter ut ved
 tanking.

Legg utstyret som skal tankes på
 gulvet i stabil stilling, med
 tankåpningen opp.

Råd for tanking av STIHL MS 200/
 200 T:

For å oppnå bedre fylling, festes
 avstandsskiven 0000 894 6301
 (spesialtilbehør) på tankstussene på
 maskinen!

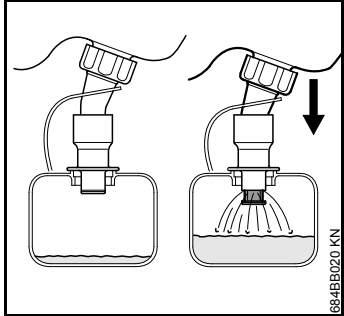

Sistemare la tanica con il sistema di
 riempimento avvitato – come in
 figura – sul bocchettone e spingere
 forte in basso.

Secondo la forma del serbatoio, non
 si può escludere un eccesso di
 carburante introdotto; durante il
 rifornimento osservare perciò
 costantemente il livello, cessando
 tempestivamente l'operazione.

Sæt dunken med afskruet
 påfyldningssystem – som vist på
 billedet – på tankens studs og tryk
 den godt ned.

Alt afhængigt af tankens geometri
 kan man ikke udelukke overfyldning!
 Derfor skal man altid holde nøje
 opsyn med optankningen, og i
 nødstilfælde stoppe optankningen
 inden der sker overopfyldning!

Sett kannen med påskrudd
 innfyllingssystem (som vist på bildet)
 på tankstussene, og trykk den
 skikkelig nedover.

Overfylling kan ikke utelukkes, dette
 avhenger av utformingen av
 drivstofftanken! Observer derfor
 alltid fyllenivået ved tanking, og
 avslutt tankingen i rett tid før
 overfylling!

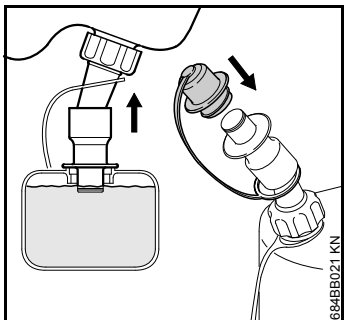

Completato il rifornimento, sollevare
 e togliere subito la tanica.

Per evitare che il sistema di
 riempimento si sporchi, avvitare
 sopra il tappo filettato – come
 indicato nella figura.

Efter vellykket optankning skal
 dunken straks løftes op og tages
 væk.

For at undgå tilnavsning af
 påfyldningssystemet skal
 skruelhætten sættes på – som vist
 på billedet.

Etter tanking løftes kannen
 umiddelbart og tas av.

For å beskytte mot tilsmussing,
 fester man skruerkappen til
 innfyllingssystemet, som vist på
 bildet.

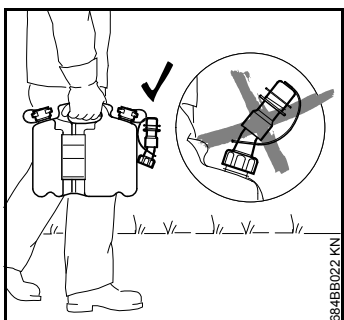

Per evitare danni alla tanica durante
 il trasporto, svitare il sistema di
 riempimento e richiudere bene la
 tanica.

Til beskyttelse mod beskadigelse af
 dunken under transport, skal
 påfyldningssystemet skrues af
 dunken, hvorefter den lukkes godt
 igen.

For å beskytte mot skader ved
 transport av kannen, skrues
 innfyllingssystemet av kannen, og
 kannen lukkes skikkelig igjen.

CZ

Použití je dovoleno pouze s
- kanistry STIHL MotoMix,
- kanistry na benzin STIHL,
- kombinovanými kanistry STIHL,
vždy se jmenovitým obsahem max. 5 l!

Závitovou čepičku odšroubovat a
plnicí systém pevně našroubovat na
kanistr tak, jak je znázorněno na
obrázku.

Kanistr postavit na rovnou zem a –
před každým natankováním – silně
zatláčit vrchní část nátrubku směrem
dolů. Tím může uniknout tlak, který se
případně v kanystru vyvinul. Jinak
hrozí nebezpečí, že při plnění kanystru
palivo vystříkne ven.

Stroj, který má být natankován,
odstavit do stabilní polohy na zem tak,
aby otvor nádržky směřoval nahoru.

Pokyn pro tankování strojů STIHL MS
200/200T:

K zajištění lepšího plnění nasunout na
nátrubek nádržky stroje distanční
podložku 0000 894 6301 (zvláštní
příslušenství)!

Kanistr s našroubovaným plnicím
systémem – viz obrázek – nasadit na
nátrubek nádržky a pevně jej tlačit
dolů.

V závislosti na geometrii palivové
nádržky nelze vyloučit přeplnění! Proto
při tankování neustále pozorovat stav
naplnění a tankování v případě
potřeby před přeplněním včas ukončit!

Po natankování kanistr okamžitě
nadvzduhnout a sejmut.

Za účelem ochrany před znečištěním
nasadit okamžitě závitovou čepičku
plnicího systému – viz obrázek.

Za účelem ochrany před poškozením
během přepravy kanystru plnicí
systém z kanystru odšroubovat a
kanistr opět pevně uzavřít.

H

Használata csakis a következőkkel
engedélyezett
- STIHL MotoMix tartállyal,
- STIHL benzin-tartályokkal,
- STIHL Kombi-tartályokkal,
mindegyik max. 5 l névleges
űrtartalmú!

A csavarkupakot csavarozzuk le
és a betöltési rendszert az ábrázolt
helyzetben csavarozzuk fel feszesen
a tartályra.

A tartályt helyezzük egy egyenes
felületre és – minden feltankolás előtt
– a csőcsonk felső részét nyomjuk
erősen lefelé. Ezáltal a nyomás, mely
esetleg a tartályban keletkezett,
levezetődik. Máskülönben előfordul-
hat, hogy az üzemanyag a feltankolás-
kor kifröccsen.

A feltankolásakor a berendezést stabil
helyzetben – a tartálynyílással felfelé –
fektessük a földre.

Tanácsok a STIHL MS 200/200 T
berendezés feltankolásához:

A jobb feltankolás érdekében a
0000 894 6301 számú távtartó
tárcsát (külön rendelhető tartozék)
helyezzük a berendezés feltöltő
csőcsonkjába!

A tartályt a felcsavarozott betöltési
rendszerrel – mint az ábrán –
helyezzük rá a feltöltő csőcsonkra
és nyomjuk erősen lefelé.

Az üzemanyagtartály kialakításától
függően a túltöltés nem kizárt! Ezért
a feltankolásakor a betöltés mértékét
állandóan figyeljük, és ha szükséges,
a feltankolást a túltöltődés előtt
idejében hagyjuk abba!

A feltankolás után a tartályt azonnal
emeljük meg és vegyük le.

Az elszennyeződés megakadályozása
érdekében a betöltési rendszer
csavarkupakját – mint az ábrán –
helyezzük fel.

A tartály szállításakor a károsodás
megelőzése érdekében a betöltési
rendszert csavarozzuk le a tartályról
és a tartályt zárjuk el újra feszesen.

P

Só autorizado para a utilização com
- o bidão STIHL MotoMix,
- os bidões de gasolina STIHL,
- os bidões combinados STIHL,
cada um com um conteúdo nominal
de 5 l no máx.!

Desatarraxar a tampa roscada, e
atarraxar o sistema de enchimento
firmemente no bidão na posição
ilustrada.

Colocar o bidão no solo plano, e pu-
xar fortemente a parte superior da
tubuladura para baixo – antes de
abastecer o depósito. Assim pode
escapar pressão que se tem com-
posto eventualmente no bidão. Se-
não existe o perigo que saia com-
bustível durante o abastecimento do
depósito.

Depositar o aparelho cujo depósito
tem que ser abastecido numa posi-
ção estável – com a abertura do de-
pósito para cima – no chão.

Indicação para o abastecimento do
depósito das STIHL MS 200/200 T:

Enfiar a arruela de afastamento
0000 894 6301 (acessório especial)
na tubuladura do depósito da má-
quina para obter um melhor enchi-
mento!

Colocar o bidão com o sistema de
enchimento atarraxado – como na
ilustração – na tubuladura do depó-
sito, e puxá-lo firmemente para
baixo.

Um enchimento excessivo não pode
ser excluído em dependência da
geometria do depósito de combustí-
vel! Por isto, observar permanente-
mente o nível de enchimento du-
rante o abastecimento do depósito,
e terminar a tempo o abastecimento
do depósito em caso de necessida-
de!

Levantar imediatamente o bidão de-
pois de ter efectuado o abasteci-
mento do depósito, e retirá-lo.

Encaixar a tampa roscada do siste-
ma de enchimento – como ilustrado
– para o proteger contra a sujidade.

Desatarraxar o sistema de enchi-
mento do bidão para o proteger con-
tra danificações durante o transpor-
te, e voltar a fechar bem o bidão.

SK

Pripustné len na použitie s
- STIHL MotoMix kanistrom,
- STIHL benzínovými kanistrami,
- STIHL kombinovanými kanistrami,
každý s menovitým obsahom 5 l !

Skrutkovací uzáver odkrútiť a plnicí
systém pevne nasrutkovať v
označenej polohe na kanister.

Kanister postaviť na rovnú podlahu a
– pred každým tankovaním – horný
diel hrdla silno zatláčiť nadol. Tak
môže uniknúť tlak, ktorý sa prípadne
vytvoril v kanistri. V opačnom prípade
hrozí nebezpečenstvo, že pri
tankovaní pohonná hmota vystrekne.

Naplňané náradie položiť do stabilnej
polohy – s tankovacím otvorom
smerom nahor – na podlahu.

Upozornenie pre tankovanie od firmy
STIHL MS 200/200 T:

Na dosiahnutie lepšího naplnenia
nasadiť distančnú podložku
0000 894 6301 (špeciálne
príslušenstvo) na tankovacie hrdlo stroja!

Kanister s nasrutkovaným plnicím
systémom – podľa vyobrazenia –
nasadiť na tankovacie hrdlo a pevné
zatláčiť smerom nadol.

V závislosti od geometrie palivovej
nádrže nie je možné vylúčiť
preplnenie! Preto je potrebné pri
tankovaní neustále sledovať stav
naplnenia a tankovanie v prípade
potreby ukončiť včas pred
preplnením!

Po uskutočnenom natankovaní
kanister okamžite zdvihnúť a zložiť.

Na ochranu pred znečistením nasunúť
skrutkovací uzáver plniaceho systému
– podľa vyobrazenia.

Na ochranu pred poškodením pri
preprave kanistra plnicí systém z
kanistra odsrutkovať a kanister opäť
pevne uzatvoriť.

0457 369 0000 A C12

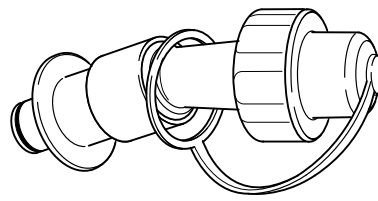

NL

Alleen vrijgegeven in combinatie met
 - STIHL MotoMix-jerrycan,
 - STIHL benzinejerrycan,
 - STIHL combi-jerrycan,
 met steeds een inhoud van max. 5 l!

De schroefdop losdraaien en het vulsysteem in de aangegeven stand vast op de jerrycan schroeven.

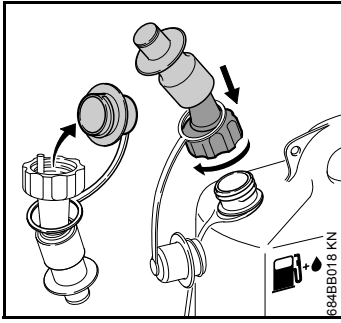

RUS

Допущено только для применения вместе с
 - STIHL MotoMix канистрой
 - STIHL бензиновыми канистрами
 - STIHL комбиканистрами с номинальным объемом макс. 5 литров каждая.

Отвинтите резьбовой колпачок и заправочную систему в изображенной позиции навинтите прочно на канистру.

LV

Atļauts lietot tikai ar
 - "STIHL MotoMix" tvertni,
 - STIHL benzīntvertni,
 - STIHL kombinēto tvertni,
 kurā nominālais tilpums ir maks. 5 l!

Jāatskrūvē uzskrūvējamais vāciņš un uzpildes sistēma stingri jāpieskrūvē tvertnei norādītajā pozīcijā.

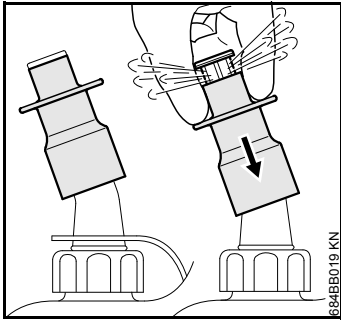

De jerrycan op een vlakke ondergrond plaatsen en – voor het tanken – het bovenste deel van de vulpijp krachtig naar beneden drukken. Hierdoor kan de eventueel in de jerrycan opgebouwde druk ontsnappen. Als dit wordt nagelaten is de kans aanwezig dat de benzine bij het tanken naar buiten spuit.

Het te vullen apparaat in een stabiele stand – met de tankopening naar boven gericht – op de grond plaatsen.

Aanwijzing voor het tanken van de STIHL MS 200/200 T:

Om de tank maximaal te kunnen vullen, de vulring 0000 894 6301 (speciaal toebehoren) op de tankmond van de machine plaatsen!

De jerrycan met het bevestigde vulsysteem – zoals afgebeeld – op de tankmond plaatsen en stevig naar beneden drukken.

Afhankelijk van de vorm van de benzinetank is het overstromen bij het vullen niet uit te sluiten! Daarom het vulpeil tijdens het tanken constant in de gaten houden en het tanken, indien nodig, op tijd voor het overstromen beëindigen!

Na het tanken de jerrycan direct optillen en wegnemen.

Ter bescherming tegen vuil de schroefdop van het vulsysteem – zoals afgebeeld – aanbrengen.

Om beschadigingen tijdens het transport van de jerrycan te voorkomen, het vulsysteem op de jerrycan losschroeven en de jerrycan weer afsluiten.

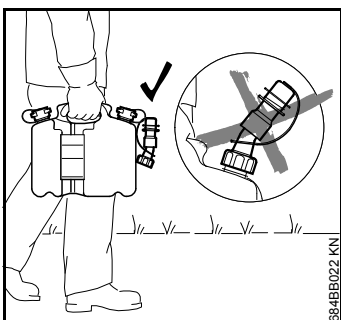
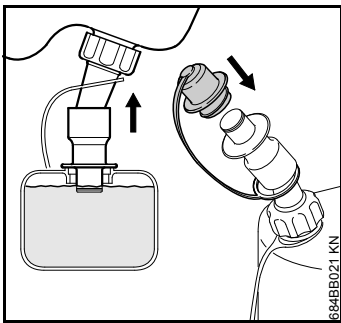
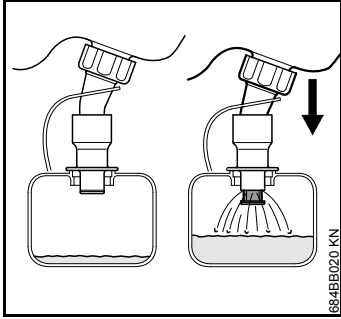

Канистру поставьте на ровное основание и – перед каждой заправкой – нажмите с усилием вниз верхнюю часть патрубка. Благодаря этому падает давление, которое возможно образовалось в канистре. Иначе существует опасность выбрызгивания топлива при заправке.

Заправляемое топливом устройство уложите на земле в устойчивом положении, – заправочным отверстием вверх.

Указания по заправке топливом устройства STIHL MS 200/200 T:

Для достижения лучшего заполнения, насадите на заправочный патрубок машины распорную шайбу 0000 894 6301 (специальные принадлежности)!

Канистру с навинченной заправочной системой, – как изображено на иллюстрации, – насадите на заправочный патрубок и затяните снизу до отказа.

В зависимости от геометрии топливного бака переполнение не исключено! Поэтому, при заправке наблюдайте постоянно за уровнем наполнения и, при необходимости, прекратите своевременно заправку перед переполнением!

По окончании заправки топливом канистру немедленно приподнимите и снимите.

Для предохранения от загрязнения насадите резьбовой колпачок заправочной системы, – как указано на иллюстрации.

Для предохранения от повреждений при транспортировке канистры заправочную систему свинтите с канистры и закройте снова прочно канистру.

Tvertne jānoliek uz līdzenas virsmas un – pirms katras uzpildes – īscaurules augšdaļa stingri jānospiež leļup. Tādējādi var mazināties spiediens, kas iespējams ir radies tvertnē. Pretējā gadījumā uzpildes laikā degviela varētu izšļakstīties.

Uzpildāmā ierīce jānovieto uz zemes stabilā stāvoklī – ar uzpildes atveri uz augšu.

Ieteikums STIHL MS 200/200 T uzpildei:

Lai nodrošinātu labāku uzpildi, uz mašīnas uzpildes īscaurules jāuzliek distantpaplāksne 0000 894 6301 (papildu piederums).

Tvertne ar uzskrūvēto uzpildes sistēmu – kā redzams zīmējumā – jānovieto uz tvertnes īscaurules un stingri jānospiež leļup.

Atkarībā no degvielas tvertnes ģeometrijas nav izslēgta tās pārpilde! Tāpēc pastāvīgi jānovēro uzpildes stāvoklis un vajadzības gadījumā uzpilde savlaicīgi jāpabeidz pirms pārpildes!

Pēc uzpildes tvertne uzreiz jāpaceļ un jānoņem.

Lai pasargātu no notraipīšanās, uzpildes sistēmas uzskrūvējamais vāciņš jāuzliek tā, kā ir norādīts zīmējumā.

Lai transportēšanas laikā tvertni pasargātu no bojāšanas, tvertnes uzpildes sistēma jānoskrūvē un tvertne bīvi jānoslēdz.



Επιτρέπεται να χρησιμοποιείται μόνο για
- μπιτόνι για STIHL MotoMix,
- μπιτόνι βενζίνης STIHL,
- διπλό μπιτόνι STIHL,
με ονομαστική χωρητικότητα έως 5 λίτρα!

Ξεβιδώστε το πώμα και βιδώστε το σύστημα ανεφοδιασμού γερά στο μπιτόνι, όπως φαίνεται στην εικόνα.

Τοποθετήστε το μπιτόνι σε επίπεδο έδαφος και – πριν από κάθε ανεφοδιασμό – πιέστε το πάνω μέρος του στομίου προς τα κάτω με δύναμη. Έτσι εκτονώνεται η υπερπίεση που μπορεί να έχει δημιουργηθεί μέσα στο μπιτόνι. Διαφορετικά υπάρχει κίνδυνος, το καύσιμο να πεταχτεί έξω κατά τον ανεφοδιασμό.

Τοποθετήστε το μηχανήμα που θα ανεφοδιάσετε σε σταθερή θέση πάνω στο έδαφος, με το στόμιο του ρεζερβουάρ προς τα πάνω.

Σημείωση για τον ανεφοδιασμό του STIHL MS 200/200 T:

Για να πετύχετε καλύτερο γέμισμα, τοποθετήστε τη ροδέλα απόστασης 0000 894 6301 (πρόσθετος εξοπλισμός) στο στόμιο ανεφοδιασμού του μηχανήματος.

Τοποθετήστε το μπιτόνι με το βιδωμένο σύστημα ανεφοδιασμού πάνω στο στόμιο ανεφοδιασμού, όπως φαίνεται στην εικόνα, και πιέστε το γερά προς τα κάτω.

Η πιθανότητα υπερχειλίσης δεν μπορεί να αποκλειστεί πάντα, ανάλογα με το σχήμα του ρεζερβουάρ! Γι' αυτό, παρατηρείτε διαρκώς τη στάθμη του καυσίμου και αν χρειάζεται, διακόψτε έγκαιρα τον ανεφοδιασμό.

Μετά τον ανεφοδιασμό, σηκώστε και αφαιρέστε αμέσως το μπιτόνι.

Τοποθετήστε το βιδωτό πώμα του συστήματος ανεφοδιασμού, όπως φαίνεται στην εικόνα, για να αποφευχθεί η είσοδος ρύπων.

Για την αποφυγή ζημιών κατά τη μεταφορά, ξεβιδώστε το σύστημα ανεφοδιασμού από το μπιτόνι και κλείστε το μπιτόνι σφίγγοντας γερά το πώμα.



Sadece aşağıdakilerle birlikte kullanıldığında izin verilir:
- STIHL MotoMix bidonu ile
- STIHL benzin bidonu ile
- STIHL kombi bidonları ile, her biri azami 5 litre adı üstünde yazılı sıvı ile

Başlığı çıkartın ve doldurma sistemini gösterildiği şekilde sıkıca döndürerek bidona takın.

Bidonu düz bir zemine yerleştirin ve – her defa yakıt doldurmadan önce – depo kapağının üst kısmını sıkıca aşağıya bastırın. Böylece muhtemelen bidonun içinde meydana gelmiş basınç azaltılır. Aksi takdirde yakıt doldururken dışa sıçrama tehlikesi bulunur.

Yakıtı dolduracağınız aleti emin bir pozisyonda – depo kapağı yukarı bakacak şekilde – zemine yerleştirin.

STIHL MS 200/200 T' ye yakıt doldurmak için bilgiler:

Doldurmayı iyi yapabilmek için mesafe plakası 0000 894 6301'i (ekstra) aletin depo kapağının üstüne takın!

Doldurma sistemi takılmış bidonu – resimde görüldüğü gibi – depo kapağının üstüne takın ve sıkıca aşağıya bastırın.

Yakıt bidonunun geometrik şekline bağlı olarak dolup taşma tamamen önlenemez! Bu yüzden bidonu ne kadar doldurduğunuzu daima gözünüzle takip edin ve gerekirse taşmayı zamanında engelleyin!

Bidona yakıt doldurduktan sonra hemen kaldırıp çıkartın.

Kirlenmeyi önlemek için doldurma sisteminin vida türü kapağını takın – resimde görüldüğü gibi.

Hasardan korumak için bidonu naklederken doldurma sistemini bidondan çıkartın, bidonun kapağını sıkıca kapatın.



Powwyższy system tankowania jest dozwolony do stosowania wyłącznie z:
- kanistrami STIHL do MotoMix,
- kanistrami STIHL do benzyny
- kanistrami STIHL Kombi
o maksymalnej pojemności do 5 litrów!

Odkręć zakrętkę i mocno przykręć system do kanistra w przedstawionej obok pozycji.

Przed każdym tankowaniem – ustawić kanister na płaskim podłożu i mocno wcisnąć górną część króćca w kierunku do dołu. W ten sposób zostanie zlikwidowane ciśnienie jakie mogło powstać ewentualnie w kanistrze. Poza tym istnieje zagrożenie, że podczas tankowania nastąpi rozpryskanie paliwa.

Urządzenie, które ma zostać zatankowane, należy ustawić na podłożu w stabilnej pozycji – otworem wlewu paliwa zwróconym do góry.

Wskazówka dotycząca tankowania urządzeń STIHL MS 200/200 T:

W celu lepszego napełnienia zbiornika paliwa, na króćcu do tankowania maszyny należy założyć podkładkę dystansową nr katalog. 0000 894 6301 (wyposażenie specjalne)!

Kanister z założonym systemem napełniania założyć na króćcu do tankowania – tak jak to przedstawiono na rysunku – i mocno docisnąć w kierunku do dołu.

W zależności od geometrii zbiornika paliwa nie można wykluczyć jego przepełnienia! W związku z tym należy stale obserwować stan napełnienia zbiornika i jeżeli zachodzi potrzeba, w odpowiednim czasie przerwać napełnianie zbiornika przed jego przepełnieniem!

Po zakończeniu tankowania kanister należy unieść do góry i odstawić.

W celu uniknięcia zanieczyszczenia należy natychmiast założyć zakrętkę systemu napełniania – tak jak to przedstawiono na rysunku.

W celu uniknięcia uszkodzenia podczas transportu należy odkręcić system napełniania z kanistra i ponownie mocno go zamknąć.



Lubatud kasutada ainult koos
- STIHLi MotoMix-kanistriga,
- STIHLi bensinikanistritega,
- STIHLi universaalkanistritega,
mille nominaalne maht on max. 5 l !

Keerake kruvikork lahti ning seejärel tankimissüsteem näidatud asendis kindlalt kanistritele.

Asetage kanister tasasele pinnale ning vajutage enne iga tankimist tutsi ülaosa jõuliselt alla. Nii saab võimalik kanistris tekkinud rõhk välja minna. Vastasel korral tekib oht, et kütus pritsib tankimise ajal välja.

Tangitav seade tuleb asetada stabiilses asendis maha, tankimisava ülespoole.

STIHL MS 200/200 T tankimisjuhis:

Parima täituvuse saavutamiseks asetage vahedetail 0000 894 6301 (lisavarustus) masina tankimistutsile!

Asetage kanister pealekeeratud tankimissüsteemiga nagu joonisel näidatud tankimistutsile ja vajutage tugevalt alla.

Olenevalt kütusepaagi kujust ei pruugi selle ületäitmise olla välistatud! Seetõttu tuleb tankimise ajal pidevalt kontrollida täituvust ning tankimine lõpetada enne ületäitumist!

Pärast tankimist tuleb kanister kohe üles tõsta ja eemaldada.

Määrumise vältimiseks tuleb tankimissüsteemi kruvikork asetada kohale nii nagu joonisel näidatud.

Kanistri transportimise ajal tekkivate kahjustuste vältimiseks tuleb kanistri tankimissüsteem lahti keerata ja kanister uuesti kindlalt sulgeda.

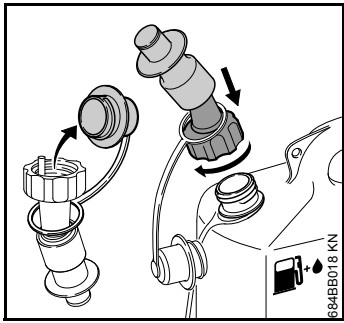

LT

Leidžiama naudoti tik su
- STIHL talpa kuro mišiniui "MotoMix",
- STIHL talpa kurui,
- STIHL talpa kurui ir alyvai,
atitinkamai maks. 5 l tūrio!

Atsukti kamštį ir automatinį kuro užpylimo vožtuvą tvirtai užsukti ant talpos kaip parodyta iliustracijoje.

BG

Разрешено е използването само с
- бидони /туби STIHL MotorMix,
- бидони /туби за бензин STIHL,
- комбинирани бидони /туби STIHL,
със съответно макс. 5 литра
номинална вместимост!

Отвъртете винтовата капачка и завинтете здраво системата за зареждане с гориво в показаната позиция към бидона /тубата.

RO

Se utilizează numai împreună cu
- canistra de MotoMix STIHL,
- canistra de benzină STIHL,
- canistra combinată STIHL,
fiecare având capacitatea nominală
de max. 5 l!

Desfaceți capacul și înșurubați ferm sistemul de umplere pe canistră în poziția indicată.

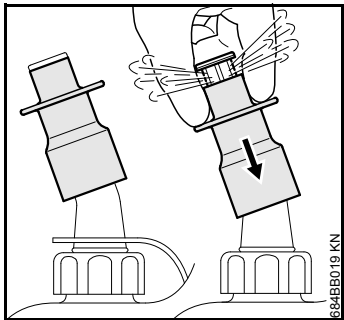

Talpą pastatyti ant lygaus pagrindo ir – prieš užpilant kurą – viršutinę degalų rezervuaro antgalio dalį stipriai paspausti žemyn. Taip pašalinamas talpoje susidaręs slėgis. Priešingu atveju kyla pavojus palieti kurą užpylimo metu.

Įrenginį, į kurį bus pilamas kuras, laikyti padėtą stabiliai degalų rezervuaro anga į viršų.

Nurodymas STIHL MS 200/200T degalų užpylimui:

Geresniam užpylimui ant degalų rezervuaro antgalio užmauti tarpinę 0000 894 6301 (papildoma įranga)!

Поставете бидона /тубата на равна основа и – преди всяко зареждане с гориво – натискайте силно горната част на щучера в посока надолу. По този начин се освобождава налягането, което евентуално може да се е образувало в бидона. В противен случай съществува опасност горивото да изпръска навън по време на зареждане.

Поставете моторния уред, който трябва да се зарежда с гориво, на земята в стабилен положение – отворът на резервоара за гориво да сочи нагоре.

Указание за зареждане с гориво на STIHL MS 200/200 T:

За постигане на по-добро напълване наденете дистанционната шайба 0000 894 6301 (специални принадлежности) върху щучера / накрайника на резервоара на машината!

Поставете бидона със завинтената към него система за зареждане с гориво – както е показано на илюстрацията – върху щучера / накрайника на резервоара и го натиснете силно надолу.

В зависимост от геометрията на резервоара за гориво не може напълно да се изключи евентуално преливане при зареждане! Затова при зареждане с гориво постоянно наблюдавайте нивото на напълване и при необходимост прекъснете навреме зареждането с гориво, преди то да прелее!

След извършено зареждане с гориво веднага повдигнете и отстранете бидона /тубата.

За предпазване от замърсяване поставете винтовата капачка на системата за зареждане с гориво – така, както е показано на илюстрацията.

За предпазване от повреди при транспортиране на бидона /тубата, отвъртете системата за зареждане с гориво от бидона и отново затворете здраво бидона.

Аșezați canistra pe o suprafață fără denivelări și – înainte de fiecare alimentare – apăsați puternic în jos partea superioară a ștuțului. Astfel se poate elimina eventuala presiune formată în canistră. În caz contrar există pericolul revărsării combustibilului în momentul alimentării.

Utilajul care trebuie alimentat se așează pe sol în poziție stabilă – cu deschizătura rezervorului orientată în sus.

Indicație pentru alimentarea utilajului STIHL MS 200/200 T:

Pentru atingerea unui nivel de umplere corespunzător, pe ștuțul mașinii se introduce șaiba de distanțare 0000 894 6301 (accesorii special)!

Canistra, având sistemul de umplere atașat – ca în figură – se așează pe ștuțul rezervorului și se apasă ferm în jos.

În funcție de geometria rezervorului de umplere nu excludeți pericolul supraalimentării! Prin urmare țineți permanent sub observație nivelul de umplere și opriți alimentarea la timp înainte de a se umple în exces!

După alimentare ridicați imediat canistra și îndepărtați-o.

Pentru a vă proteja împotriva murdăriei, astupați sistemul de umplere cu capacul – ca în figură.

Pentru a proteja sistemul împotriva deteriorărilor la transportul canistrei, desfaceți sistemul de umplere de pe canistră și înșurubați ferm canistra la loc.

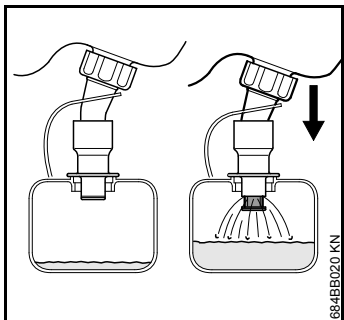

Talpą su užsukti automatinio kuro užpylimo vožtuvu – kaip parodyta iliustracijoje – uždėti ant degalų rezervuaro antgalio ir stipriai paspausti žemyn.

Priklausomai nuo degalų rezervuaro geometrinės formos, galimas kuro perpildymo pavojus! Todėl kuro užpylimo metu pastoviai stebėti degalų lygį ir laiku baigti užpylimą, kad išvengti perpildymo!

Po sėkmingo užpylimo talpą tuoj pat pakelti ir nuimti.

Norint apsaugoti nuo nešvarumų, uždėti automatinio užpylimo vožtuvu kamštį, kaip parodyta iliustracijoje.

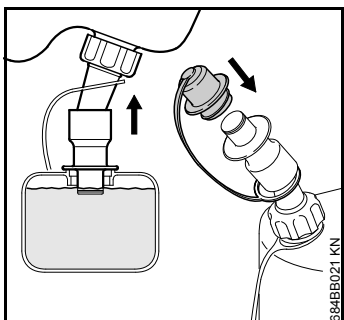

Norint apsaugoti nuo pažeidimų, transportuojant talpą, automatinį kuro užpylimo vožtuvą nusukti nuo talpos ir vėl stipriai užsukti originalų talpos kamštį.

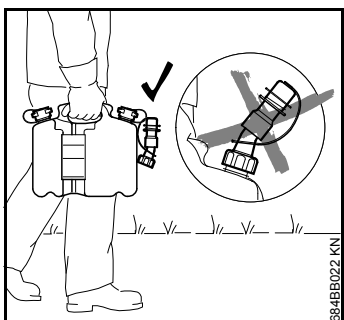



Dozvoljen samo za upotrebu sa
- STIHL MotoMix kanistrom,
- STIHL kanistrom za benzin,
- STIHL kombinovanim kanistrom,
svaki od po maks. 5 l nazivne
zapremine!

Odviti kapu sa navojem i sistem za
sipanje čvrsto zaviti na kanistar u
pokazanoj poziciji.

Kanistar postaviti na ravno tlo i – pre
svakog sipanja goriva – gornji deo
cevnog naglavka snažno pritisnuti na
dole. Time se može osloboditi pritisak,
koji je eventualno nastao u kanistru.
Inače postoji opasnost, da pri sipanju
gorivo prska napolje.

Uređaj, u koji treba sipati gorivo
položiti u stabilnom položaju – sa
otvorom rezervoara na gore.

Napomena za sipanje goriva u STIHL
MS 200/200 T:

Radi postizanja boljeg punjenja, na
cevni naglavak rezervoara mašine
nataknuti distancionu podlošku
000 894 6301 (Posebni pribor)!

Kanistar sa zavijenim sistemom za
sipanje goriva – kao na slici – postaviti
na cevni naglavak rezervoara i čvrsto
pritisnuti na dole.

Zavisno od geometrije rezervoara za
gorivo se ne može isključiti
prepunjavanje! Stoga stalno
posmatrati nivo punjenja pri sipanju
goriva i ako je neophodno
pravovremeno prekinuti sipanje pre
prepunjavanja!

Po završenom sipanju goriva kanistar
odmah podići i skinuti.

Radi zaštite od prljanja nataći kapu sa
navojem sistema za sipanje – kao što
je pokazano na slici.

Radi zaštite od oštećenja pri
transportu kanistra odviti sistem za
sipanje goriva sa kanistra i kanistar
ponovo čvrsto zatvoriti.



Dovoljeno samo z uporabo
- STIHL-ove MotoMix posode za gorivo,
- STIHL-ove posode za bencin,
- STIHL-ove kombinirane posode za
gorivo,
za največ 5 l vsebine!

Odvijte navojni pokrov in v prikazani
smeri na posodo trdno privijte polnilni
sistem.

Posodo postavite na ravna tla in –
pred vsakim polnjenjem goriva –
zgornji del nastavka močno pritisnite
navzdol. Tako se lahko tlak, ki nastane
v posodi, razgradi. V nasprotnem
primeru obstaja nevarnost, da bo pri
polnjenju gorivo brizgnilo ven.

Napravo, ki jo polnite postavite na tla
– z odprtim rezervoarja obrnjeno
navzgor – in ji zagotovite stabilen
položaj.

Nasvet za polnjenje naprave STIHL
MS 200/200 T:

Za boljše polnjenje nataknite
distančno podložko 0000 894 6301
(posebni pribor) na nastavek
rezervoarja pri napravi!

Postavite posodo s privitim polnilnim
sistemom – kot na slici – na nastavek
rezervoarja in jo trdno pritisnite
navzdol.

Odvisno od geometrije rezervoarja za
gorivo pa seveda prekomerna polnitev
ni izključena! Zaradi tega pri polnjenju
vedno opazujte gladino in pravočasno
končajte s polnjenjem!

Po zaključenem polnjenju takoj
dvignite in odstranite posodo.

Za zaščito pred umazanijo vedno
nataknite navojni pokrov polnilnega
sistema – kot to prikazuje slika.

Za zaščito pred poškodbami pri
transportu odvijte polnilni sistem s
posode in posodo ponovno trdno
zaprite.



Дозволено за употреба само со:
- STIHL MotoMix канти,
- STIHL – канти за гориво,
- STIHL – комбинирани канти,
во сите случаи, со содржина од
најмногу 5 l !

Навртната капа да се одврти и
системот за полнење цврсто да се
заврти на кантата, како што е
прикажано на сликата.

Кантата се става на рамна површина,
и пред секое полнење, горната
страна на држачот силно се
притиска надолу. На тој начин се
ослободува притисокот што можеби
се створил во кантата. Во спротивно
постои опасност да истече горивото
при полнење.

Машината што треба да се наполни,
со отворот на резервоарот свртен
нагоре, се поставува во стабилна
исправена положба.

Упатство за полнење на STIHL
MS 200/200 T:

За да се постигне подобро полнење,
разделната шајбна 0000 894 6301
(дополнителен прибор) се става на
држачот од резервоарот на машината!

Кантата со одвртен систем за
полнење – како на сликата – се
става на држачот од резервоарот и
цврсто се притиска надолу.

Во зависност од обликот на кантата
за гориво, можно е да дојде до
претечување на горивото. Затоа
нивото на полнење треба постојано
да се контролира и, во даден случај,
правовремено да се прекине пред
да дојде до преполнување!

По завршеното полнење, кантата
веднаш да се подигне и извади.

Како заштита од нечистотија, на
системот за полнење да се стави
навртната капа – како што е
прикажано на сликата.

Како заштита од оштетувања при
превезување на кантата, системот за
полнење да се одврти од кантата, а
истата добро да се затвори.